

# Aufbauanleitung Strandkorblounge

**Art. 2538**

GTIN 4017265029185



Importiert durch:

Jürgen Westerholt GmbH













Oldenburger Straße 218 b













26203 Wardenburg

Tel.: +49 4407 91 921-0

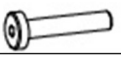
Mail: [info@westerholt-gmbh.de](mailto:info@westerholt-gmbh.de)

## Komponentenübersicht Strandkorb

A	1	
B	1	
C	1	
D	1	
E	1	
F	1	
G	1	
H	2	
I	2	
J	2	
K	2	
L	4	

Q	1	
R	1	
S	1	
T	2	
U	1	
V	1	
W	19 6x30mm	
X	12 6x35mm	
Y	2 6x50mm	
Z	33	
①	8	
②	1	

Vor der Montage und Nutzung der Strandkorbblonde lesen Sie die Montageanleitung sorgfältig durch.

**Es werden mindestens 2 Personen zum Aufbau benötigt!**

Aufbauanleitung:

1. Entnehmen Sie alle Komponenten der Verpackung und prüfen Sie diese auf Unversehrtheit und Vollständigkeit.
2. Um Beschädigungen zu vermeiden, legen Sie die einzelnen Komponenten auf eine weiche Unterlage.
3. Verbinden Sie die Bauteile „A“ und „D“ mittels der Schraube „W“ und der Unterlegscheibe „Z“, dann schrauben Sie das Bauteil „E“ mittels der Schraube „X“ und der Unterlegscheibe „Z“ an.

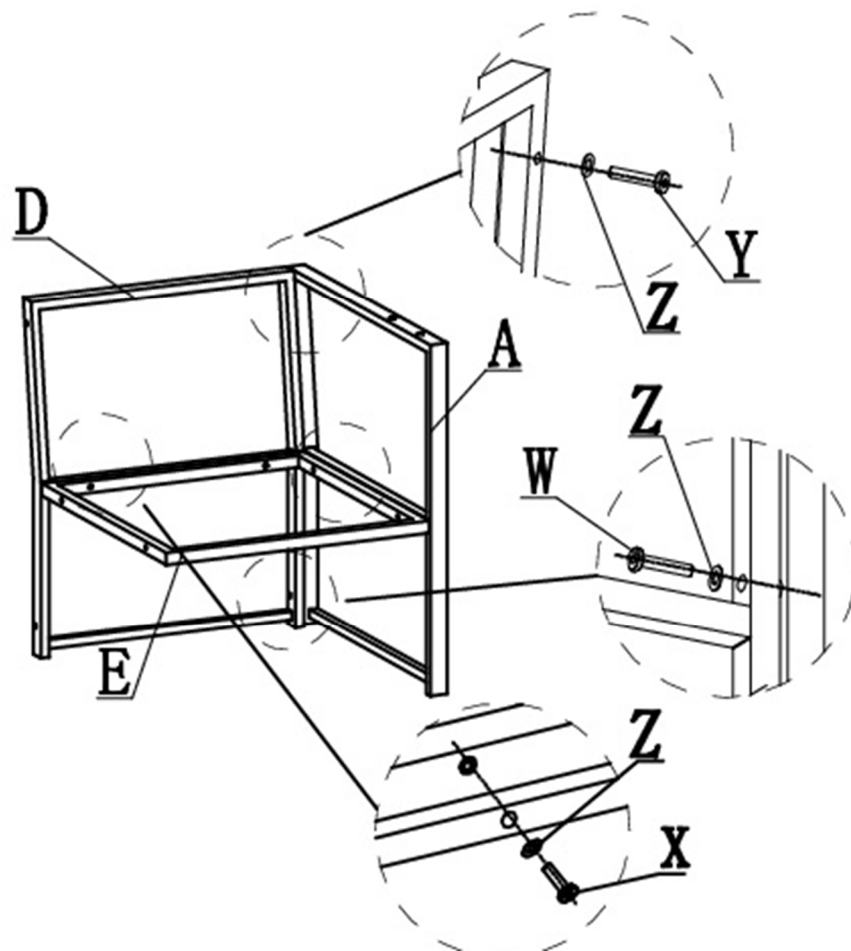

4. Verbinden Sie die Bauteile „B“ und „C“ mittels der Schraube „W“ und der Unterlegscheibe „Z“, dann schrauben Sie das Bauteil „E“ mittels der Schraube „X“ und der Unterlegscheibe „Z“ an.

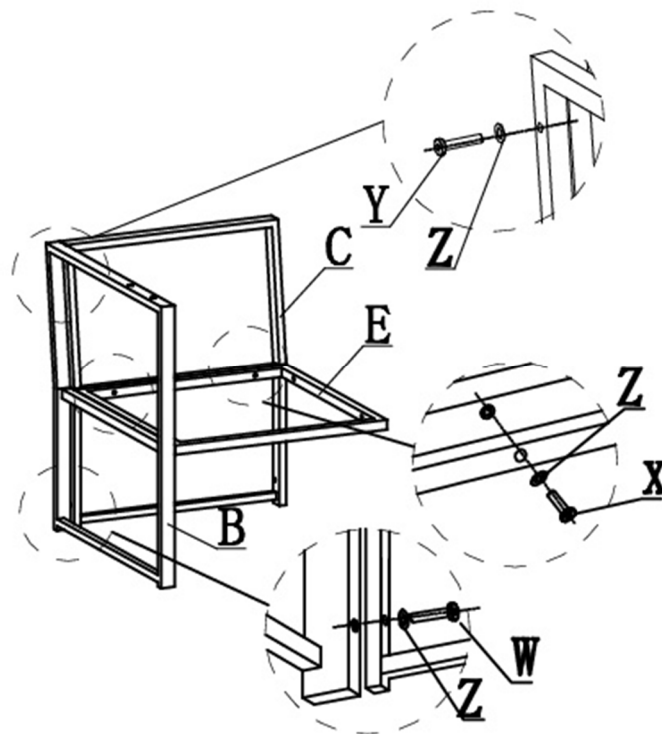

5. Schrauben Sie die das Bauteil „F“ mittels der Schraube „W“ und und der Unterlegscheibe „Z“ an das Bauteil „G“. Montieren Sie nun die in Schritt 3 und 4 vormontierten Bauteile mittels der Schraube „W“ und der Unterlegscheibe „Z“ an das Bauteil „G“ und „F“.

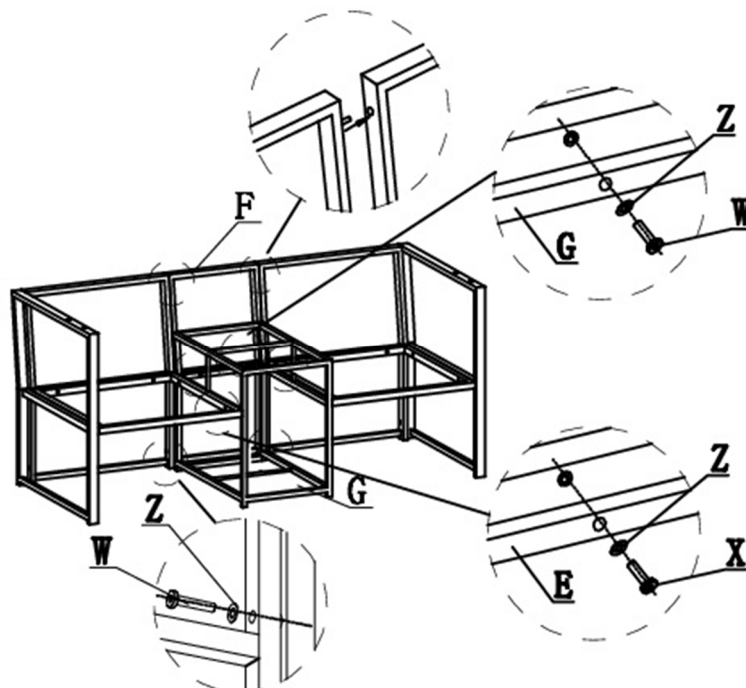

6. Schrauben Sie die Bauteile „R“ und „S“ mittels der Schraube „W“ und der Unterlegscheibe „Z“ an den Rahmen. Montieren Sie das Bauteil „Q“ mittels der Schraube „W“ und der Unterlegscheibe „Z“ am Bauteil „G“ an und montieren anschließend das Bauteil „U“.

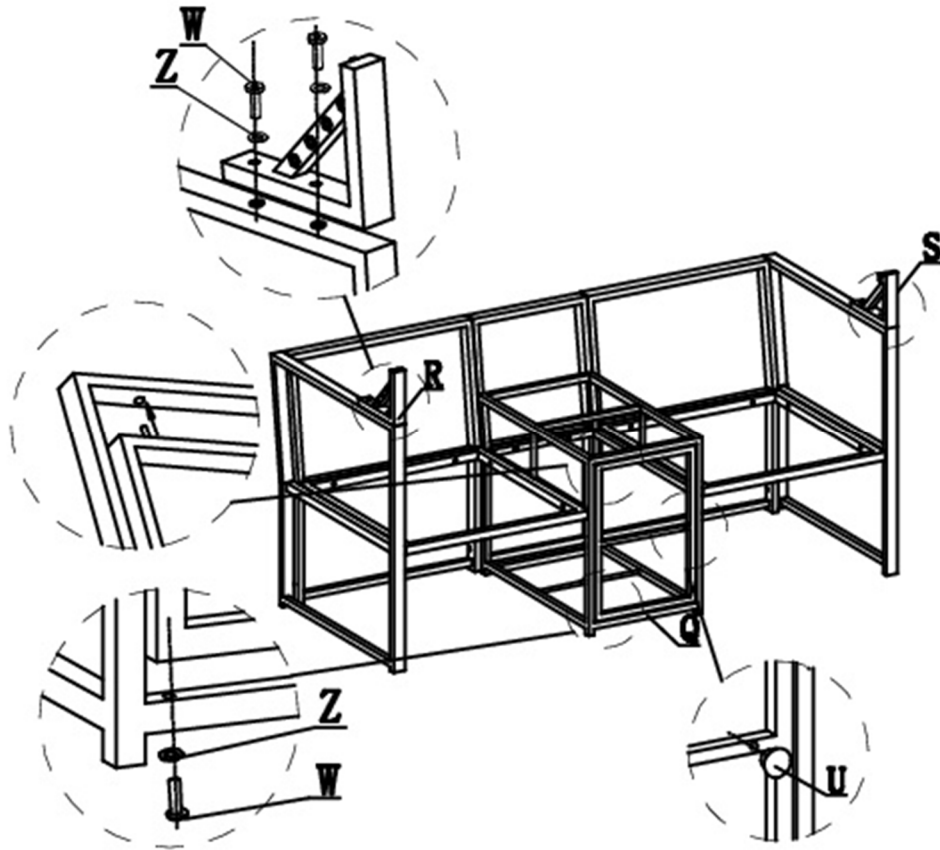

7. Stecken Sie die Bauteile „L“ jeweils in die Bauteile „H“; „I“; „J“ und „K“ und fixieren diese mittels der Schraube ①.

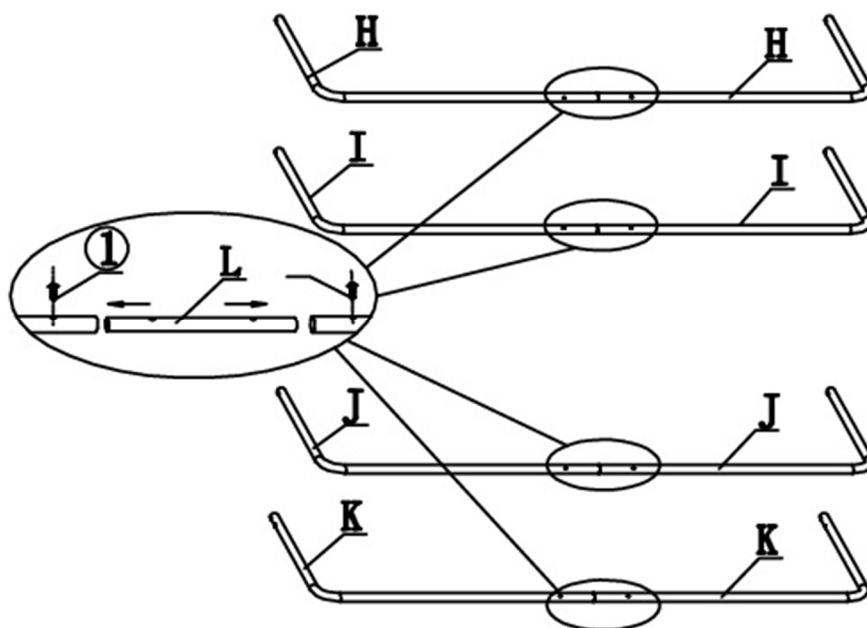

8. Ziehen Sie nun die montierten Bügel „H“; „I“; „J“ und „K“ in den Dachstoff „V“.

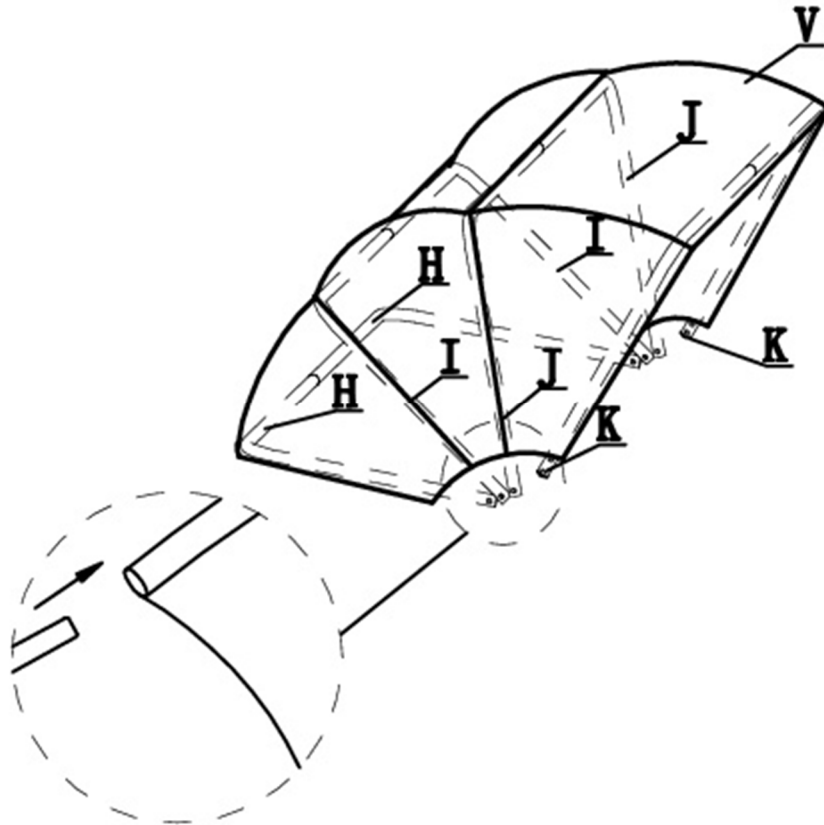

9. Setzen Sie das vormontierte Dach nun mit mindestens 2 Personen auf und schrauben es mittels der Schraube „W“ und der Unterlegscheibe „Z“ an. Achten Sie darauf das die Schrauben nicht zu fest angezogen werden damit das Dach beweglich bleibt. Das Dach wird mittels des Bauteiles „T“ arretiert indem es von außen in die dafür vorgesehene Bohrung gesteckt wird.

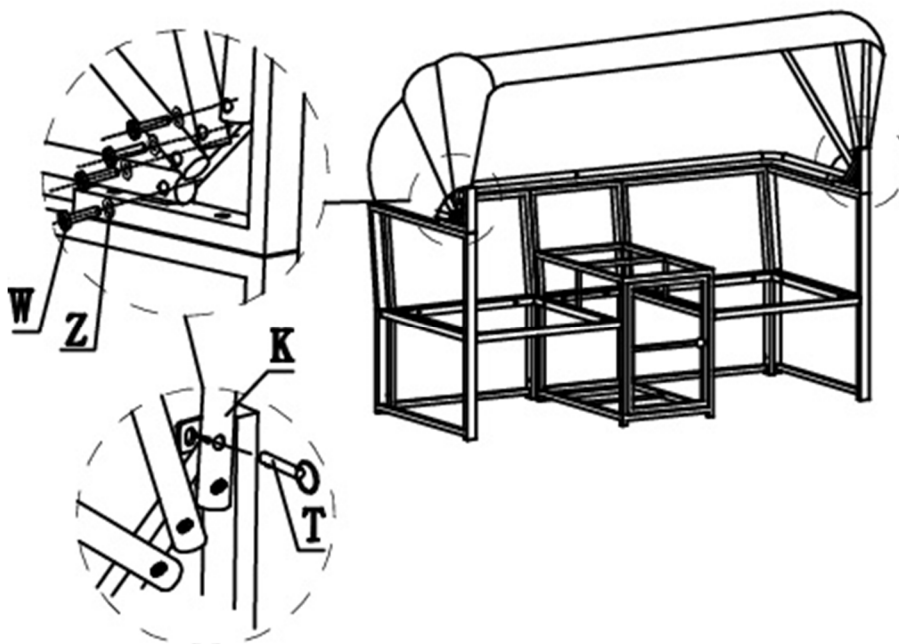



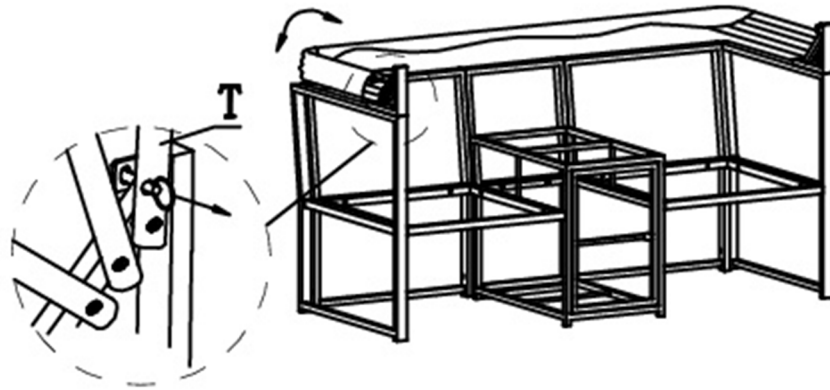



10. Wenn die Arretierung gelöst wird kann das Dach zurückgeklappt werden.



**Vor dem Einklappen des Daches unbedingt den Sicherungsstift entfernen!**

**11. Kontrollieren Sie den festen Sitz aller Schraubverbindungen!**

### Komponentenübersicht Hocker

M	2	
N	2	
O	2	
P	4	
W	24 6x30mm	
Z	24	

1. Entnehmen Sie alle Komponenten der Verpackung und prüfen Sie diese auf Unversehrtheit und Vollzähligkeit.
2. Um Beschädigungen zu vermeiden, legen Sie die einzelnen Komponenten auf eine weiche Unterlage.

3. Montieren Sie Jeweils ein Bauteil „N“ und „O“ mittels der Schrauben „W“ und der Unterlegscheiben „Z“ an einem Bauteil „M“.

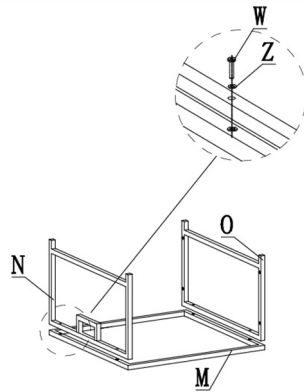

4. Montieren Sie nun jeweils 2 Bauteile „P“ an dem vorab montierten Bauteil mittels der Schrauben „W“ und der Unterlegscheiben „Z“.

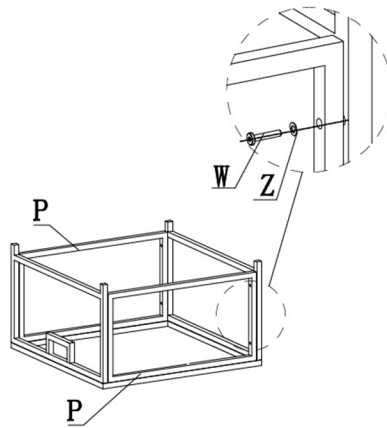

5. Kontrollieren Sie den festen Sitz aller Schraubverbindungen!

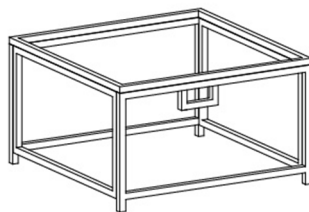



## **Pflegehinweis**

Schützen Sie die Strandkorbbloune, und die damit verbundenen Kissen, vor Sturm, Nässe und Frost.

Reinigen Sie das Kunststoffgeflecht nur mit Wasser ohne Reinigungsmittel.

## **SICHERHEITSHINWEISE**

Achten Sie auf eine ebene Standfläche.

Klappen Sie das Dach bei Starkregen und/oder stärkerem Wind ein, um Schäden zu vermeiden.

Vor dem Einklappen des Daches unbedingt den Sicherungsstift entfernen!

Achten Sie beim Einklappen des Daches darauf, dass keine Finger oder Gegenstände eingeklemmt werden.

Die maximale Belastung der Strandkorbbloune beträgt 200 kg.

Lassen Sie Kinder nicht unbeaufsichtigt in der Nähe des Artikels.

Achten Sie auf Beschädigungen an der Glasplatte (Verletzungsgefahr)!