

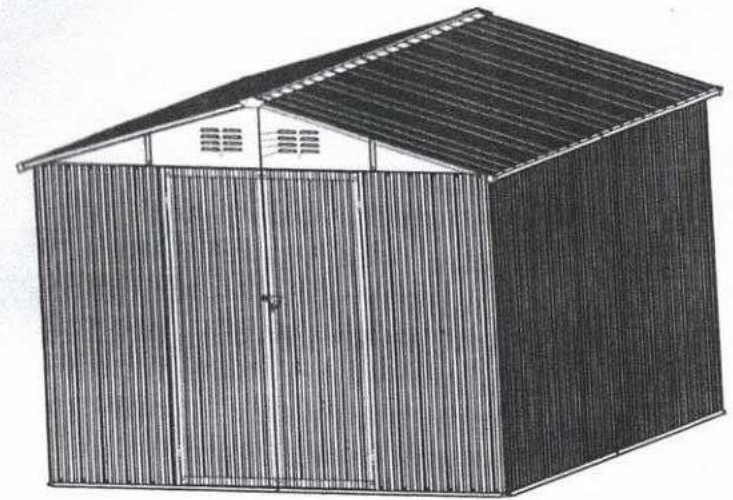





























8' x 8' Gartenhaus

Montageanleitung

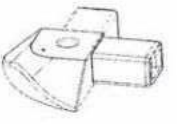

Stückliste

				
		[D1] x 2 1217.5 mm	[D2] x 1 1207.5 mm	[D3] x 2 1207.5 mm
				
[D4] x 2 1217.5 mm	[D5] x 1 1207.5 mm	[Q1] x 5 1540 mm	[Q2] x 4 1540 mm	[Q3] x 11 1540 mm
				
[W1] x 3 1325 mm	[W2] x 3 1325 mm	[W3] x 3 1325 mm	[W4] x 3 1325 mm	[B1] x 2 1211 mm
				
[B2] x 2 1211 mm	[B3] x 1 1201 mm	[B4] x 1 1201 mm	[B5] x 1 1201 mm	[B6] x 1 1201 mm
				
[H1] x 4 1289.5 mm	[H2] x 4 1289.5 mm	[L1] x 2 1299 mm	[L2] x 2 1299 mm	[L3] x 2 1259 mm
				
[SL] x 2 [SR] x 2	[J1] x 4	[J2] x 4	[L5] x 2 1383 mm	[LL] x 1 1539 mm
				
[LR] x 1 1539 mm	[DL] x 1 [DR] x 1	[G1] x 1 1383 mm	[G3] x 1 1259 mm	 [DL1] x 4

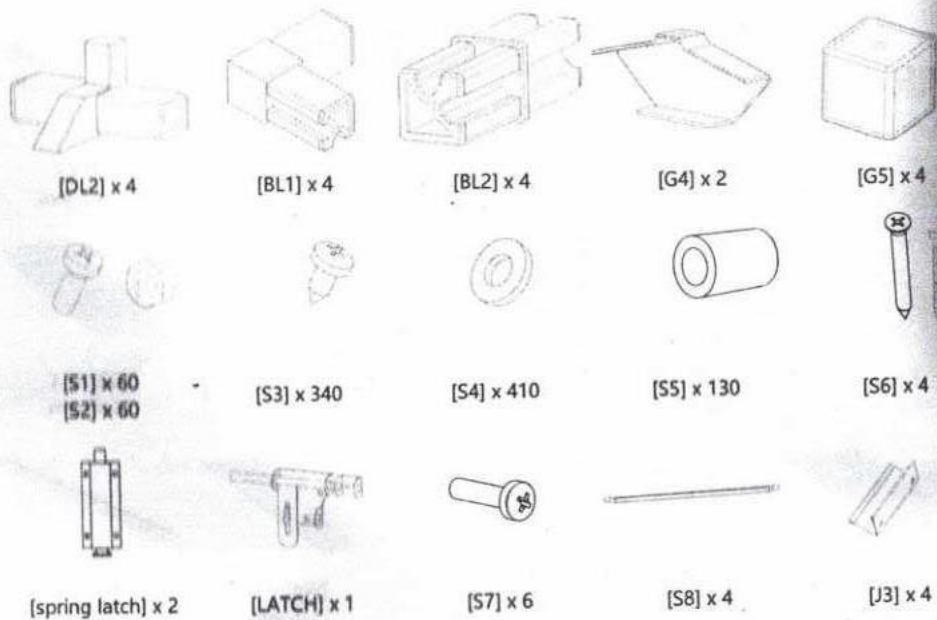

Benötigte Werkzeuge

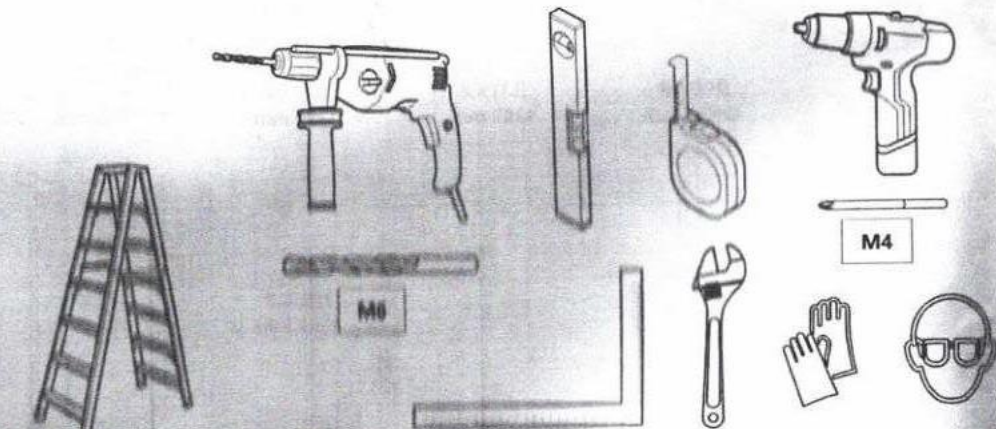

ACHTUNG

Bewahren Sie diesen Leitfaden zum späteren Nachschlagen auf und lesen Sie sorgfältig.

Sicherheit

Stellen Sie sicher, dass Sie während des Baus Zugang zu allen Seiten des Schuppens haben.

Stellen Sie sicher, dass alle Teile vorhanden sind, bevor Sie mit der Montage beginnen.

Nehmen Sie alle Teile aus der Schachtel und sortieren Sie sie nach Nummer. Stellen Sie sicher, dass Sie über alle erforderlichen Elemente verfügen bauen sie ihr Gartenhaus.

Tragen Sie bei der Montage des Gartenhauses immer Arbeitshandschuhe, lange Ärmel und eine Schutzbrille. Etwas Komponenten enthalten scharfe Kanten und können Schäden verursachen. Halten Sie Kinder und Tiere vom Montageort fern.

Wenn die Verwendung einer Leiter erforderlich ist, stellen Sie sicher, dass die Bodenstabilität ausreichend ist. Legen Sie niemals Ihr gesamtes Gewicht darauf ab dem Dach oder einem anderen Teil des Gartenhauses.

Versuchen Sie nicht, das Gartenhaus bei starkem Wind aufzubauen, da die Gefahr besteht, dass der Standort beschädigt wird Bedingungen schwierig und gefährlich.

Um den ursprünglichen Zustand zu erhalten, stellen Sie sicher, dass nichts auf vergossene Komponenten gelegt wird.

Lagern Sie keine Poolchemikalien in Ihrem Gartenhaus.

Brennbare und ätzende Stoffe müssen in wasserdichten Behältern gelagert werden.

Stellen Sie die Drehmomentgrenze Ihres Bohrers ein, um Schäden an den Metallteilen zu vermeiden.

Schnee vom Dach nach jedem Schneefall entfernen. Eine Schneedicke von über 10 cm ist gefährlich.

Gehen Sie nicht auf das Dach.

Wetter

Versuchen Sie nicht, Ihr Gerätehaus bei windigem Wetter zusammenzubauen.

Sonstiges

Es sind mindestens zwei Erwachsene erforderlich, um den Zusammenbau abzuschließen. Die durchschnittliche Montagezeit beträgt 12 Arbeitsstunden.

Legende

1.2	: markiert einen Schritt. WICHTIG: FÜHREN SIE DIESE SCHRITTE IN NUMERISCHER REIHENFOLGE AUS.
A	: markiert einen Unterschritt und die alphabetische Reihenfolge der Ausführung dieser Unterschritte. WICHTIG: FÜHREN SIE DIESE SCHRITTE IN ALPHABETISCHER REIHENFOLGE AUS.
Vordertür	: markiert die Ausrichtung des Schuppens.
[DL1]	: markiert einen Teil.
①	: markiert ein Schraubenloch und die Reihenfolge der Befestigungsschrauben und Platten. WICHTIG: FESTSCHRAUBEN IN NUMERISCHER ORDEN.
S-1	: markiert die Reihenfolge der Befestigungsschrauben auf einer Platte. WICHTIG: BEFESTIGUNGSSCHRAUBEN IN NUMERISCHER REIHENFOLGE.
Betonplatte	: markiert Standorte.
⊘	: markiert ein Schraubenloch, das NICHT befestigt werden SOLLTE .
✗	: markiert ein inakzeptables Layout.
✓	: markiert ein akzeptables Layout.

Allgemeine Regeln

Wandpaneele und Dachpaneele

Entfernen Sie die Schutzfolien vor der Montage.

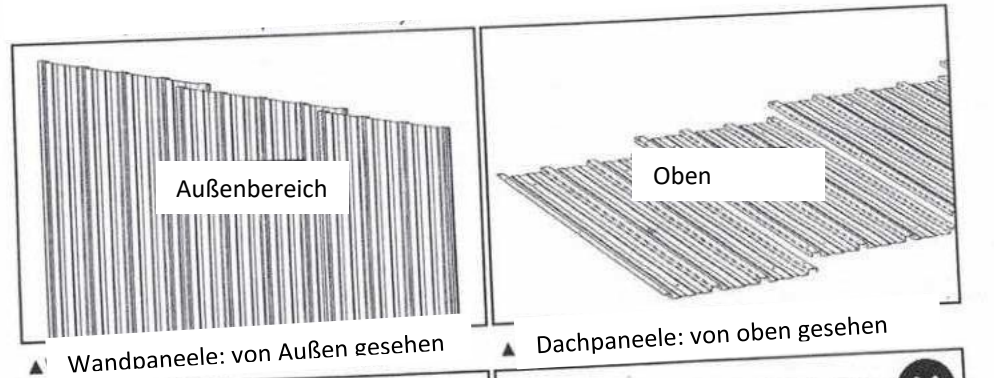

▲ Wandpaneele: von Außen gesehen ▲ Dachpaneele: von oben gesehen

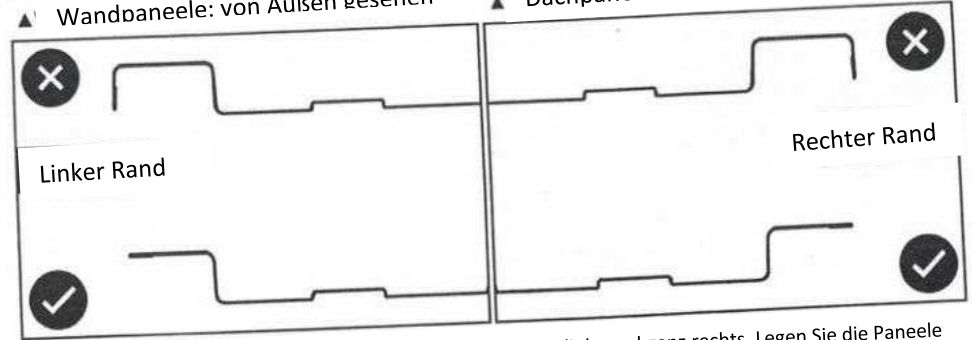

▲ Dachpaneele: Achten Sie besonders auf die Paneele ganz links und ganz rechts. Legen Sie die Paneele hinein so, dass die flachen Kanten der Paneele, nicht die U-Profile, nach außen ragen.

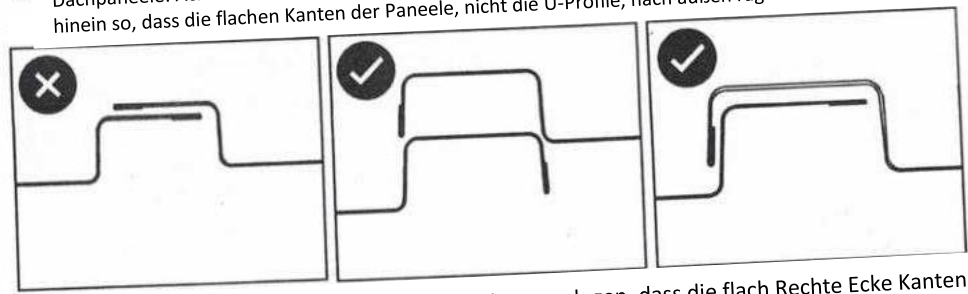

▲ Dachpaneele: Zwischenliegende Dachpaneele so auslegen, dass die flach Rechte Ecke Kanten der Paneele stapeln sich nicht. U-Kanäle, die mit U-Kanälen gestapelt werden, und U-Kanäle, die mit gestapelt werden Spitze flache Kanten sind akzeptabel.

Detaillierte Layoutpläne sind in diesem Handbuch dargestellt.

Allgemeine Regeln

Screws

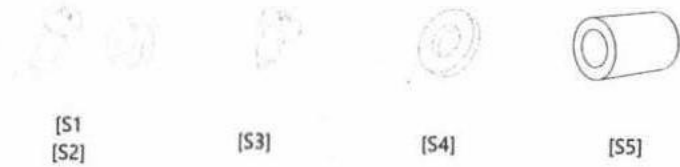

1. Verwenden Sie [S1] und [S2] immer paarweise.
2. Verwenden Sie [S4] mit [S3] und [S1], um die Platten zu schützen. [S4] wird in bestimmten Schritten nicht verwendet.
3. Verwenden Sie [S5] mit [S3] bei der Montage von Dachplatten.
4. Aus Platzgründen werden [S3] und [S4] nicht zusätzlich gekennzeichnet.
5. Achten Sie nach Abschluss der Montage darauf, dass sichtbare [S3]s von [S5] verdeckt werden.
6. Achten Sie nach Abschluss der Montage darauf, dass alle sichtbaren Schraubenlöcher fixiert sind.

Aluminiumrahmen

In diesem Schuppen werden zwei Sätze von Aluminiumrahmen verwendet, nämlich [D1] bis [D4] und [B1] bis [B6]. Wir werden benennen [D1] bis [D5] als **äußere Basisrahmen** und [B1] bis [B6] als **obere Rahmen**.

Schraubenlöcher an Aluminiumrahmen

Werfen Sie einen Blick auf all diese Aluminiumrahmen und Sie werden Schraubenlöcher sehen, die an diesen Rahmen gebohrt sind. Wir werden Benennen Sie Schraubenlöcher an Aluminiumrahmen als **punktgenaue Löcher** und Schraubenlöcher an Paneelen als **Schraubenlöcher**.

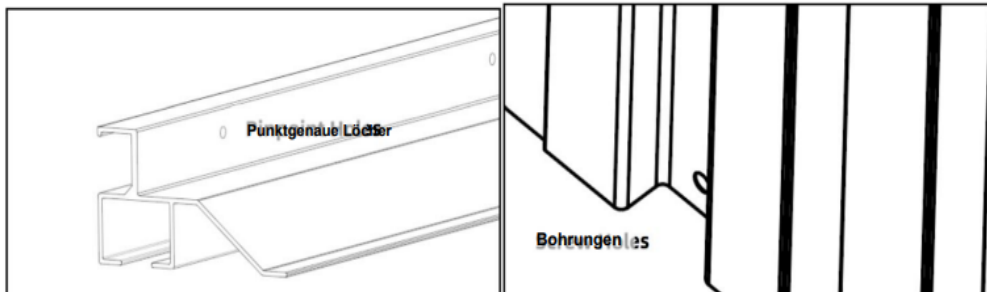

Allgemeine Regeln

Schraubenlöcher an Aluminiumrahmen fortgesetzt

Diese Anleitung ist so aufgebaut, dass Sie die Wandpaneele von der äußeren Basis aus zusammenbauen müssen

Frames zu den oberen Frames. Dies liegt daran, dass äußere Basisrahmen alle erforderlichen **punktgenauen Löcher haben**, aber die Die oberen Rahmen haben nur zwei punktgenaue Löcher, eines an jedem Ende, mit Ausnahme von [B1], das drei Löcher hat.

Achten Sie beim Fixieren von Schraublöchern darauf,

1. Beim Befestigen von Schraubenlöchern an den äußeren Basisrahmen, nämlich beim Montieren von Wandrahmen an der äußeren Basis stellen Sie sicher, dass die Schraubenlöcher an der Wandplatte genau mit den punktgenauen Löchern an den Rahmen stapeln.

Dies muss betont werden, da Aluminiumrahmen robust, aber weich sind, was bedeutet, dass Sie durchbohren können die Rahmen, obwohl Sie die Paneele falsch gestapelt haben.

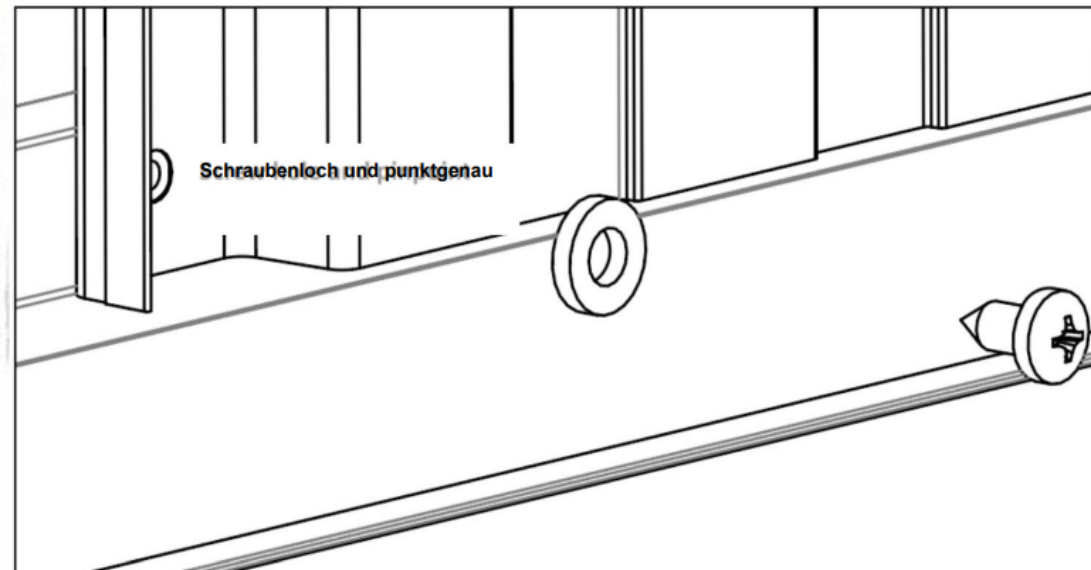

1 Fundament und Basis

1.1

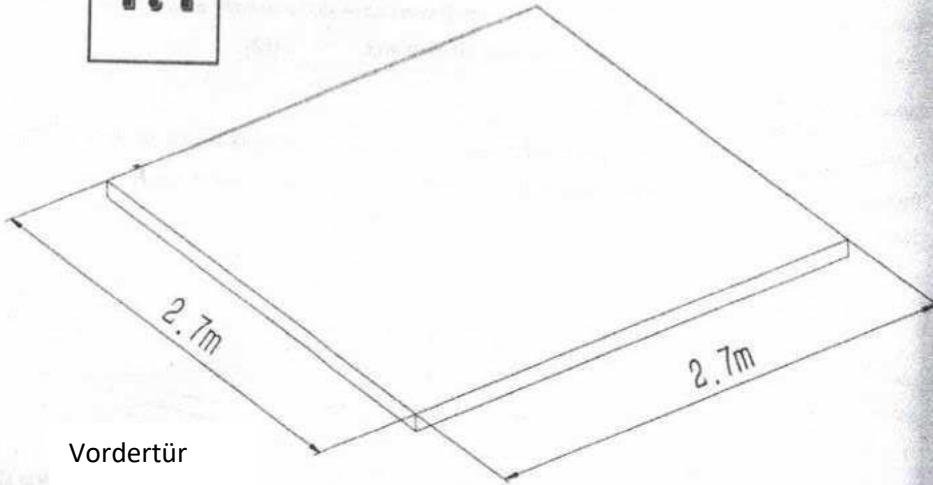

Vordertür

Der Standort ist so vorzubereiten, dass der Hallenboden rundum eben ist und mit einer Wasserwaage zu kontrollieren erforderlich.

Dieser Schuppen muss auf einem festen und ebenen Untergrund, vorzugsweise Betonplatten, befestigt werden.

Das Fundament muss eine Mindestdicke von 10 cm haben. Zement mindestens 48 Stunden trocknen lassen.

Das Fundament kann auch aus Ziegeln oder Blöcken errichtet werden.

Der Hersteller haftet nicht für die Auswahl und Qualität des Untergrundes.

1 Fundament und Basis

1.2

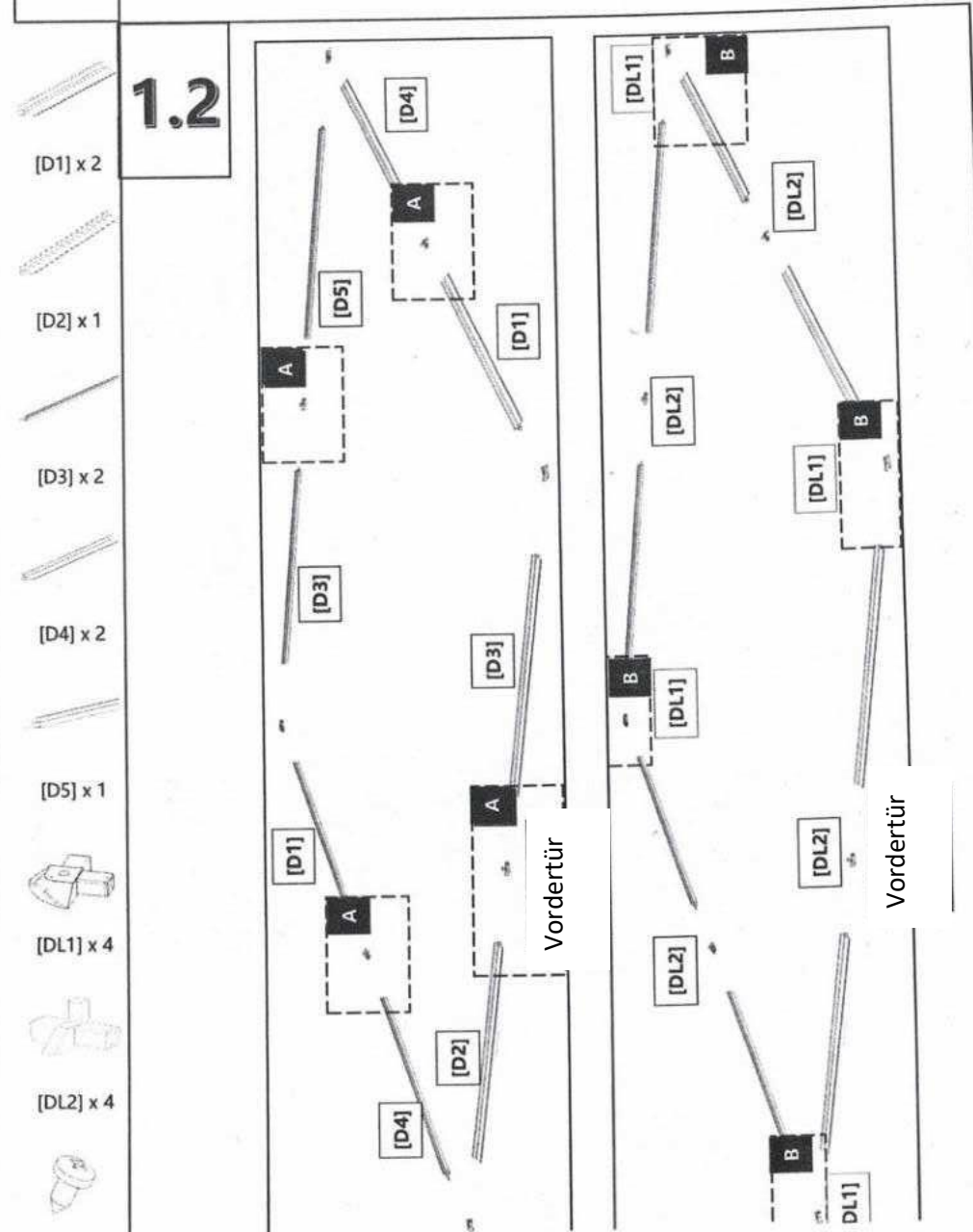

1

Fundament und Basis

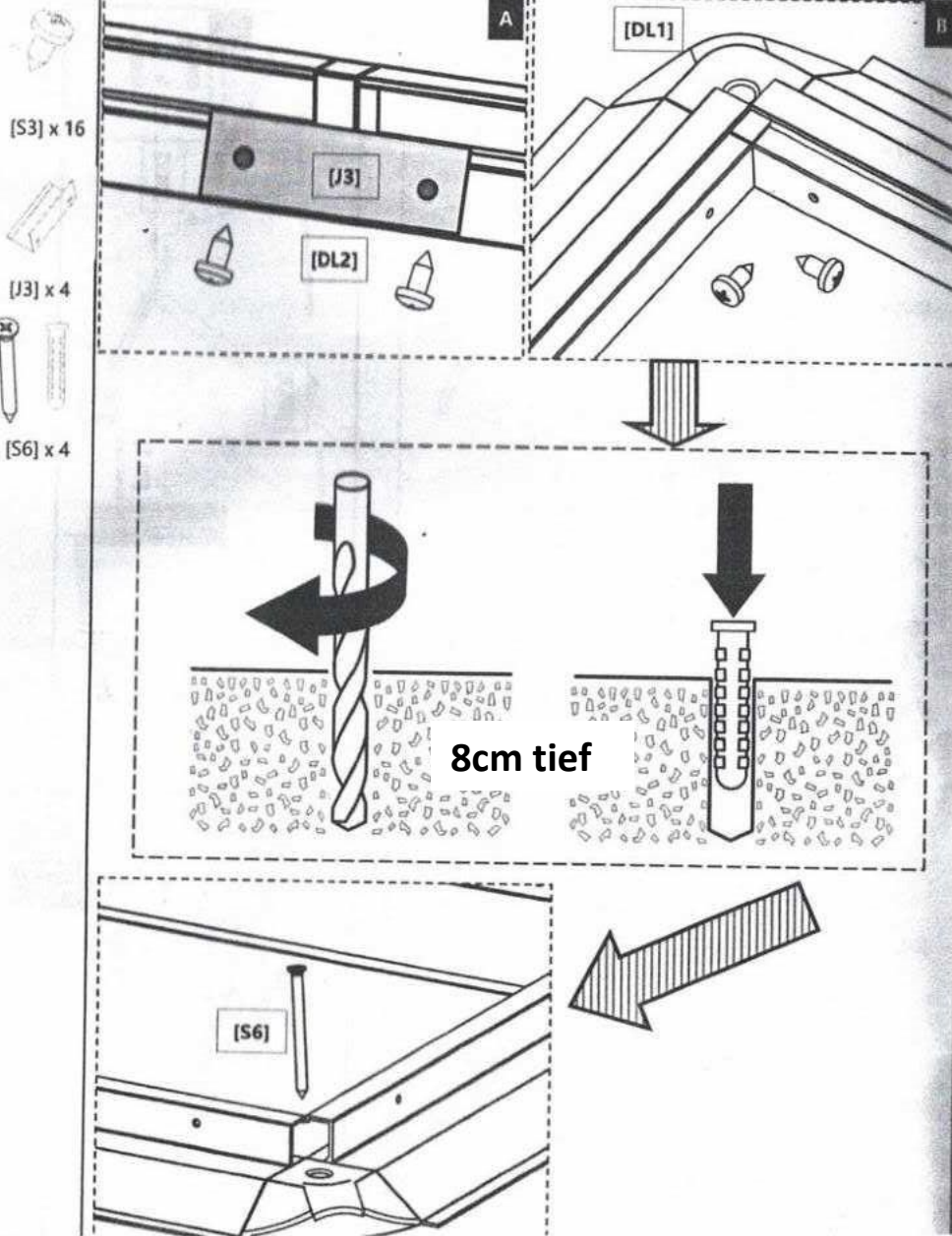

2

Wandpaneele

2.1



Am unteren Ende von [Q2] befinden sich vier Schraubenlöcher. Befestigen Sie nur die beiden Löcher in der Mitte.

Befestigen Sie nicht die beiden markierten Schraubenlöcher!

2.2

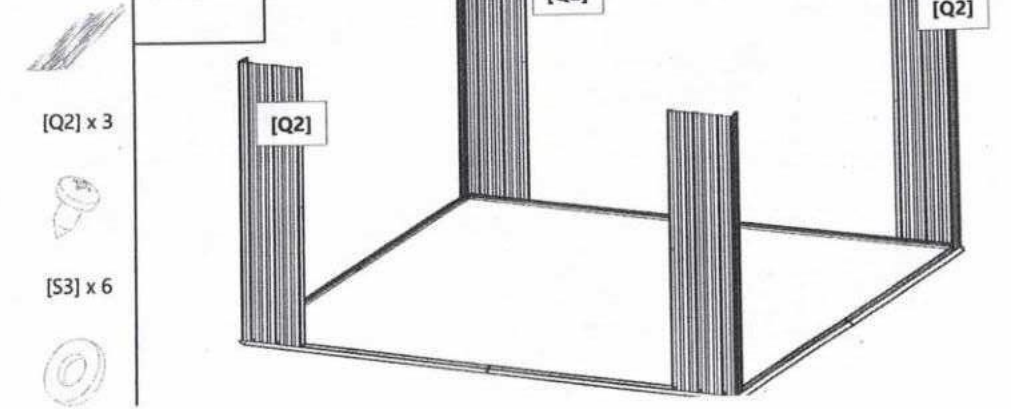

2

Wandpaneele

2.3

Entfernen Sie die Aufkleber auf [B1] bis [B6] nicht, bevor Sie Schritt 2.7 abgeschlossen haben.

[B5] x 1

[B6] x 1

[S3] x 8

[BL1] x 4

[BL2] x 2

[B3] x 1

[B4] x 1

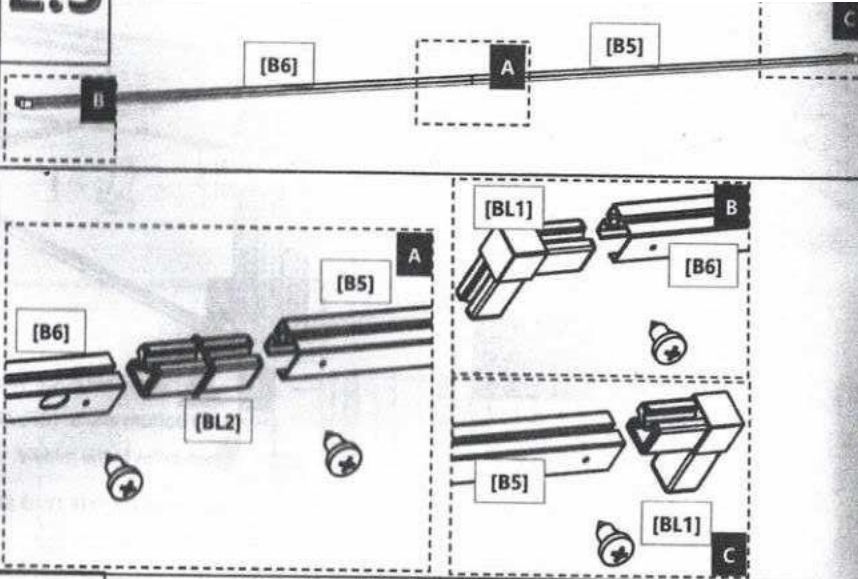

2.4

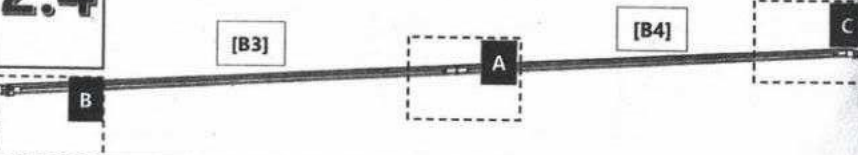

2

Wandpaneele

2.5

[B1] x 2

[B2] x 2

[BL2] x 2

[S3] x 4

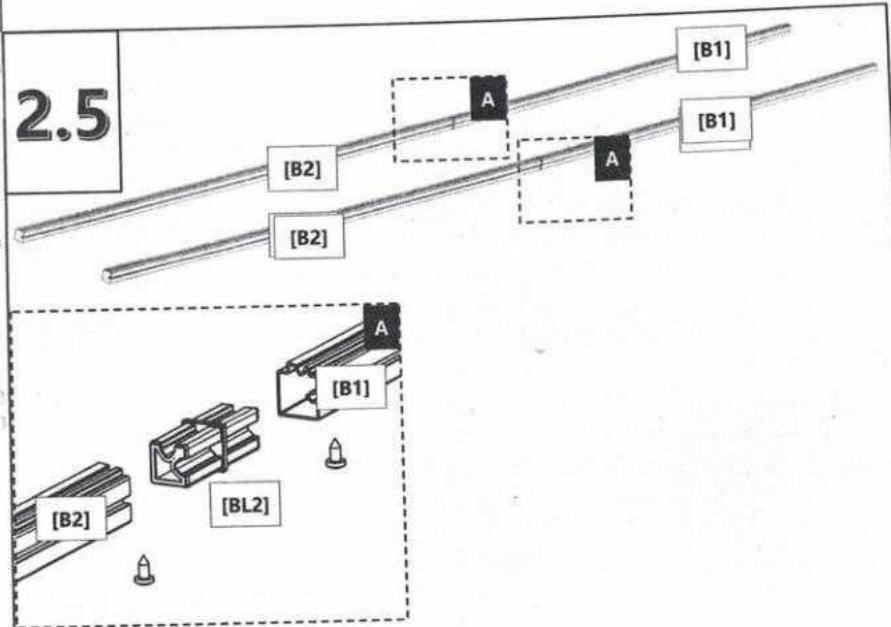

2.6

[[B6]+[B5]] x 1

[[B3]+[B4]] x 1

[S3] x 8

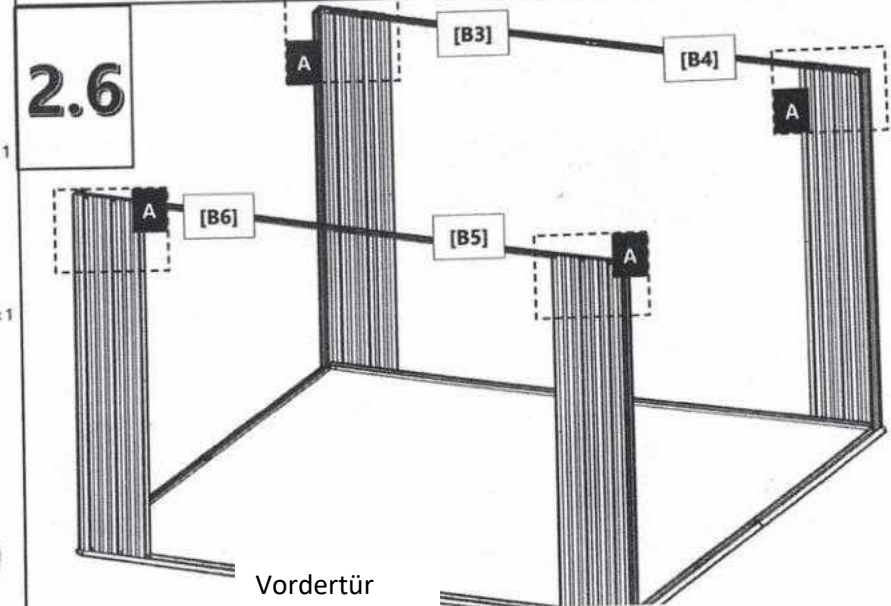

Vordertür

2

Wandpaneele

Schritt 2.3 & 2.4 erfordern besondere Aufmerksamkeit, da [B3]+[B4] & [B6]+[B5] sich schrecklich ähnlich sehen.

Gehen Sie zu Schritt 2.6 und stellen Sie sicher, dass:

1. Die Köpfe der Schrauben an [B3]+[B4] & [B6]+[B5] zeigen nach unten, wie unten gezeigt.

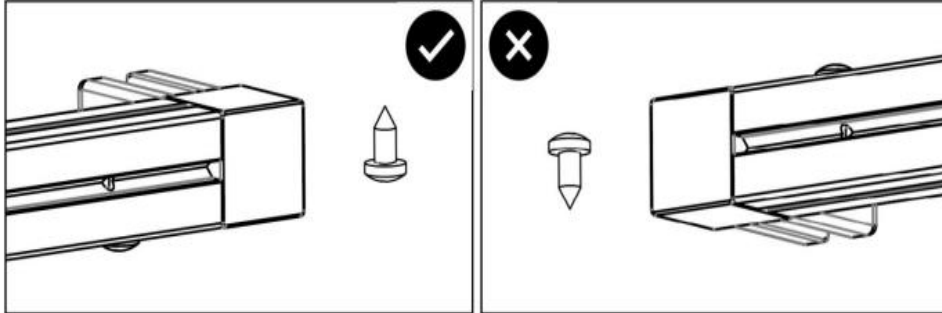

2. Behalten Sie diese Ausrichtung von [B1]+[B2] & [B3]+[B4] bei, wenn Sie Schritt 2.4 ausführen. Wenn Sie es richtig machen, werden Sie feststellen, dass die schmalen U-Kanäle auf [B1]+[B2] & [B3]+[B4] nach außen (zur Wand) zeigen.

Und ein weiterer schmaler U-Kanal zeigt nach oben.

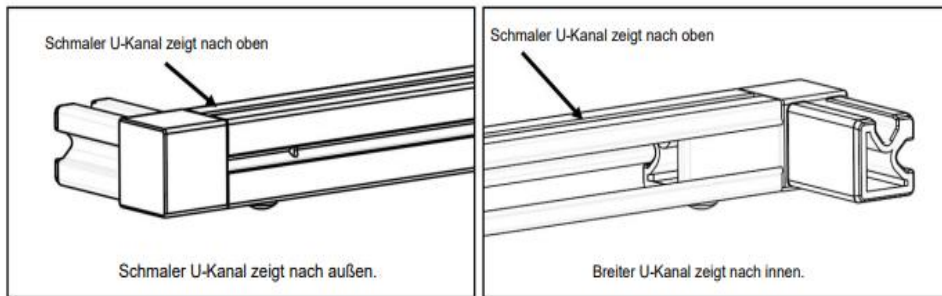

3. Wenn aus irgendeinem Grund die flache Seite von [B1]+[B2] & [B3]+[B4] nach oben zeigt, machen Sie etwas falsch.

2

Wandpaneele

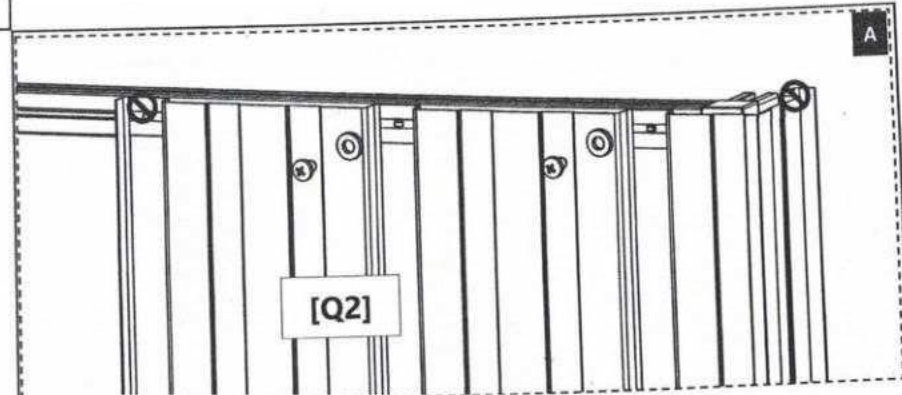

Am oberen Ende von [Q2] befinden sich vier Schraubenlöcher. Befestigen Sie nur die beiden Löcher in der Mitte.

Die beiden markierten Schraubenlöcher nicht befestigen!

2.7

[S3] x 4

[[B1]+[B2]] x 2

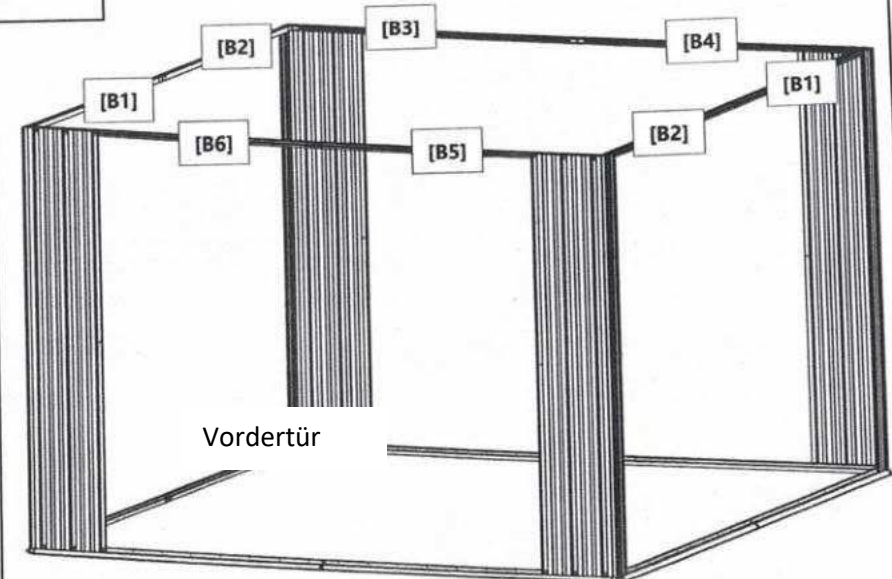

Vordertür

2 Wandpaneele

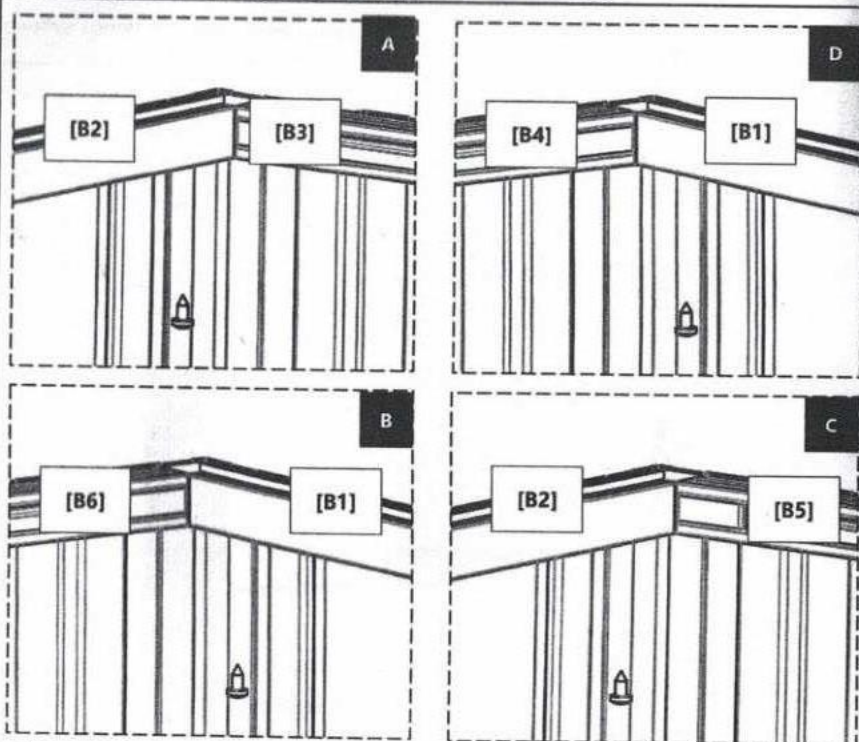
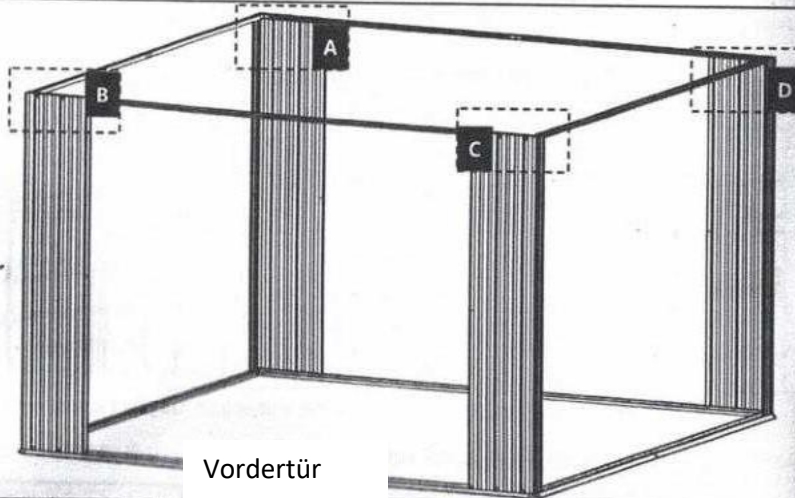

▲ B1 bis B6: vom Inneren des Schuppens aus gesehen

2 Wandpaneele

SCHRITT 2.7 verursacht die meisten Probleme, hauptsächlich wegen der Ausrichtung von $[[B1]+[B2]]$, dem Aluminiumrahmen der Seitenwand. Vergewissern Sie sich vor der Ausführung von SCHRITT 2.8, dass Sie die Ausrichtung von $[[B1] + [B2]]$ korrekt vornehmen.

Die Regeln lauten:

1. $[[B1]+[B2]]$ hat zwei ebene Flächen und zwei U-förmige Flächen.
2. Die beiden ebenen Flächen sind nach innen und nach hinten gerichtet.
3. Die beiden u-förmigen Flächen sind nach außen und nach oben gerichtet.
4. Die nach oben gerichtete U-förmige Fläche hat eine leichte Neigung.

U-förmige Oberfläche mit
leichtem Gefälle

nach oben gerichtet

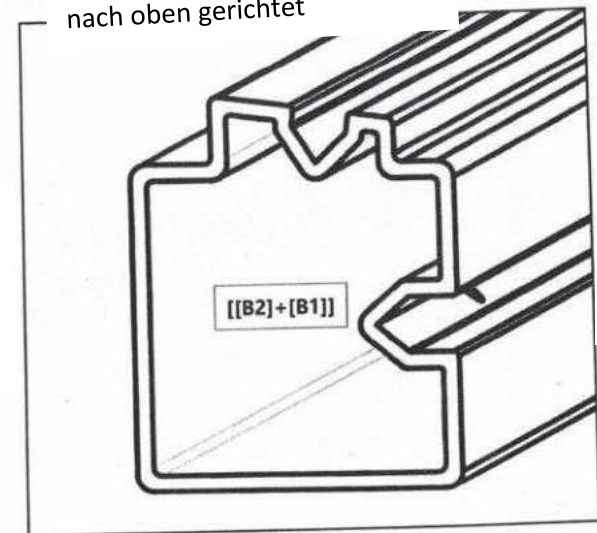

flache
Oberfläche

flach nach
innen

U-förmige
Oberfläche

nach außen
gerichtet

flache Oberfläche

mit dem Gesicht nach unten

2

Wandpaneele



[Q1] x 1



[Q3] x 4



[S3] x 48



[S4] x 48

2.8

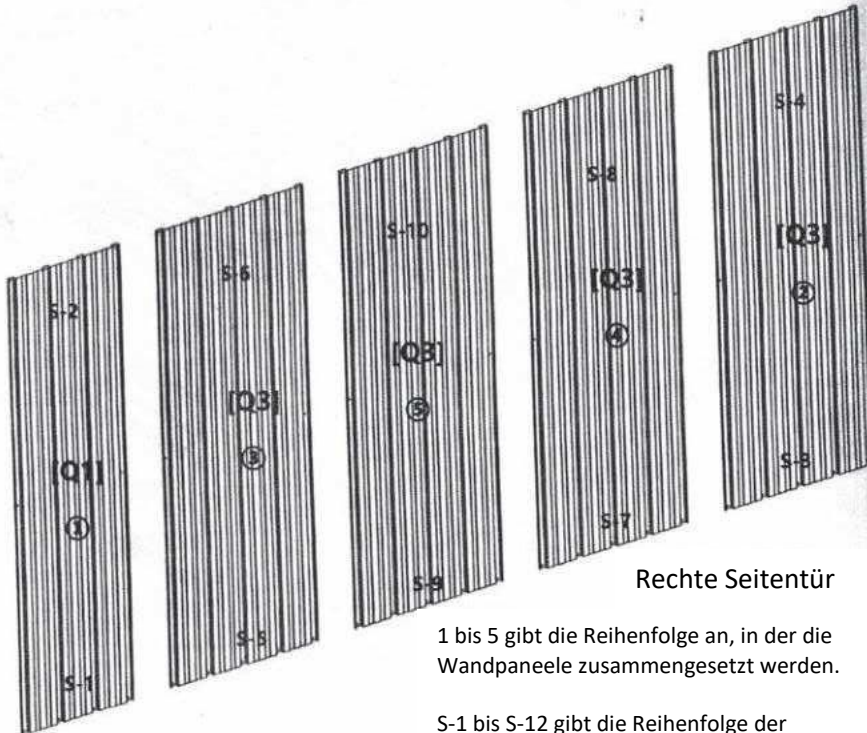
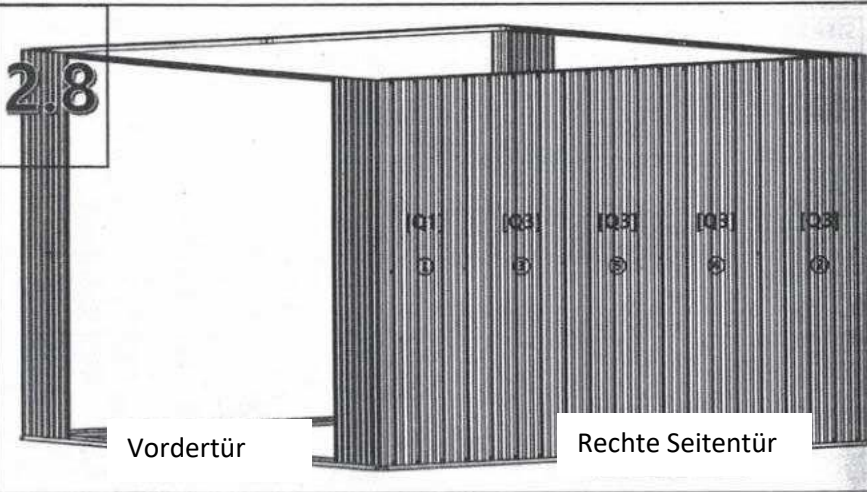

1 bis 5 gibt die Reihenfolge an, in der die Wandpaneele zusammengesetzt werden.

S-1 bis S-12 gibt die Reihenfolge der Schraubenlöcher an.

2

Wandpaneele

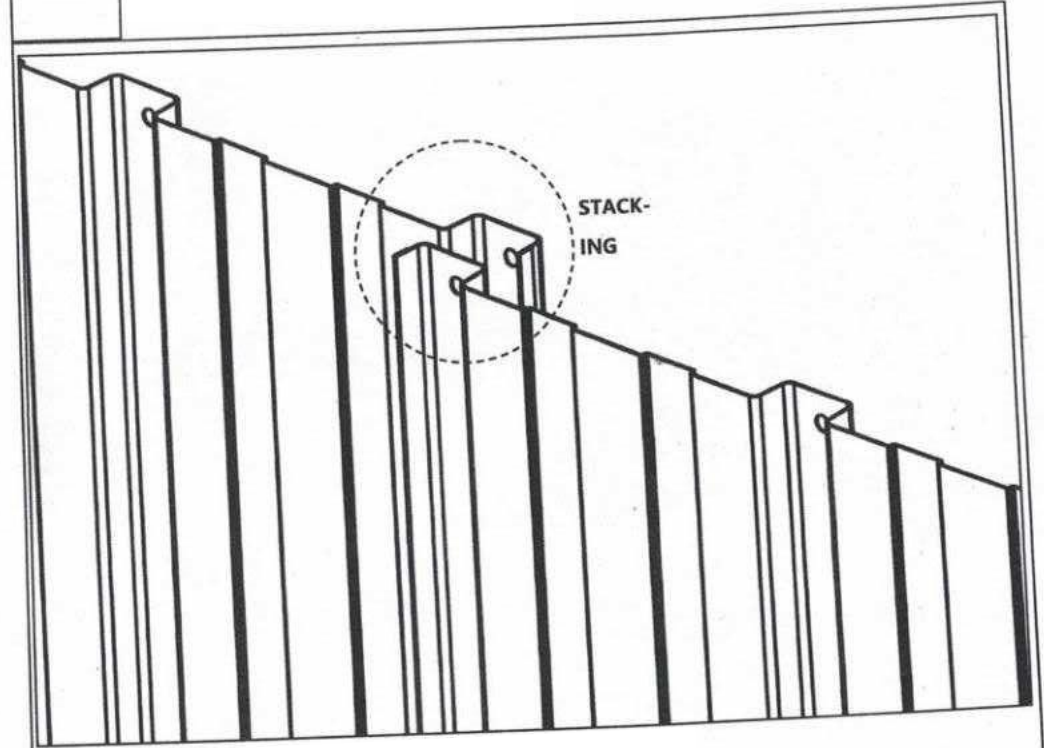

▲: Stapelung von Wandpaneelen: von Außen gesehen.

Die Schritte 2.9, 2.10 und 2.11 umfassen die Montage und das Stapeln von Wandpaneelen. Hier sind einige allgemeine Regeln.

1. Halten Sie sich genau an die Reihenfolge des Zusammenbaus.
2. Bei der Montage immer zuerst die Schraubenlöcher am unteren Ende der Platten befestigen.

2

Wandpaneele



[Q1] x 1



[Q3] x 3



[S3] x 40



[S3] x 40

2.9

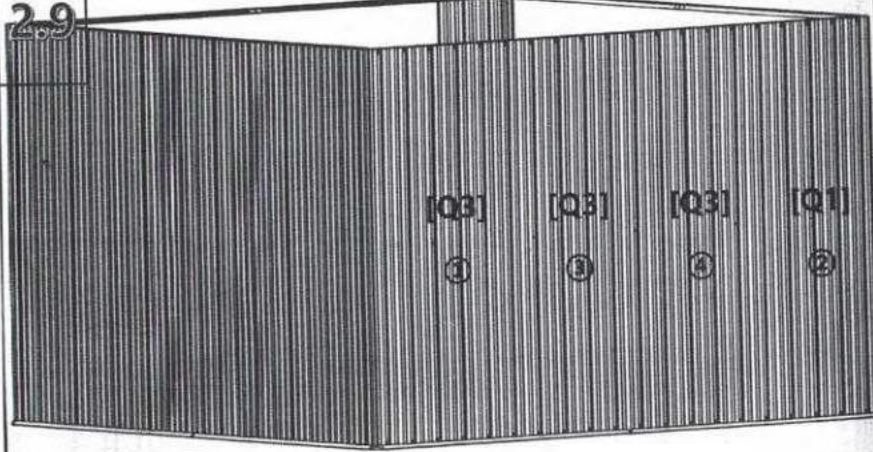

Rechte Seitentür

Rückwand

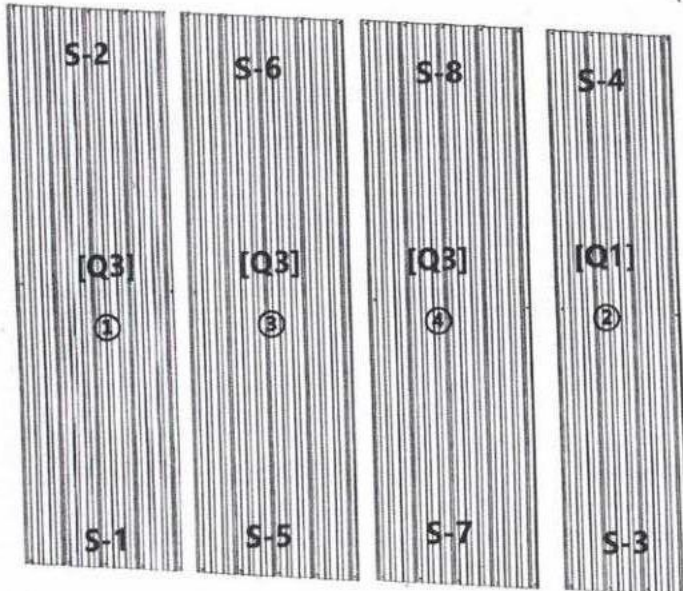

2

Wandpaneele



[Q1] x 1



[Q3] x 4



[S3] x 48



[S4] x 48

2.10

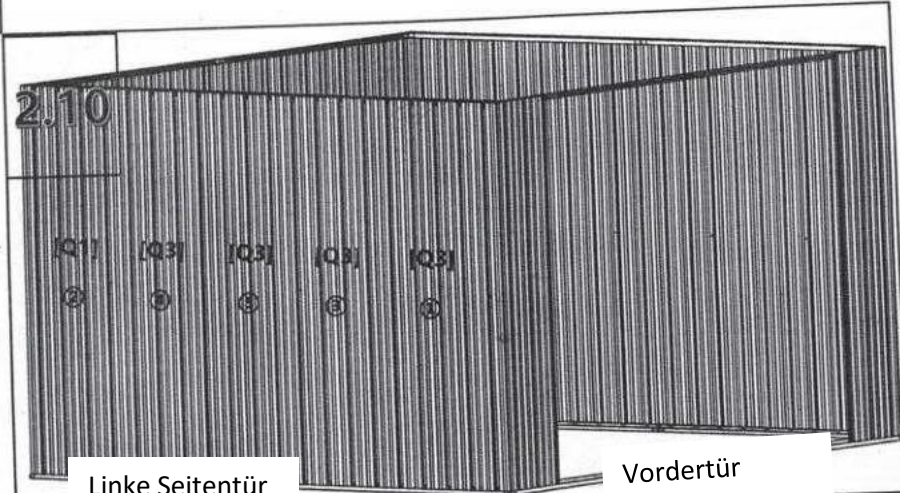

Linke Seitentür

Vordertür

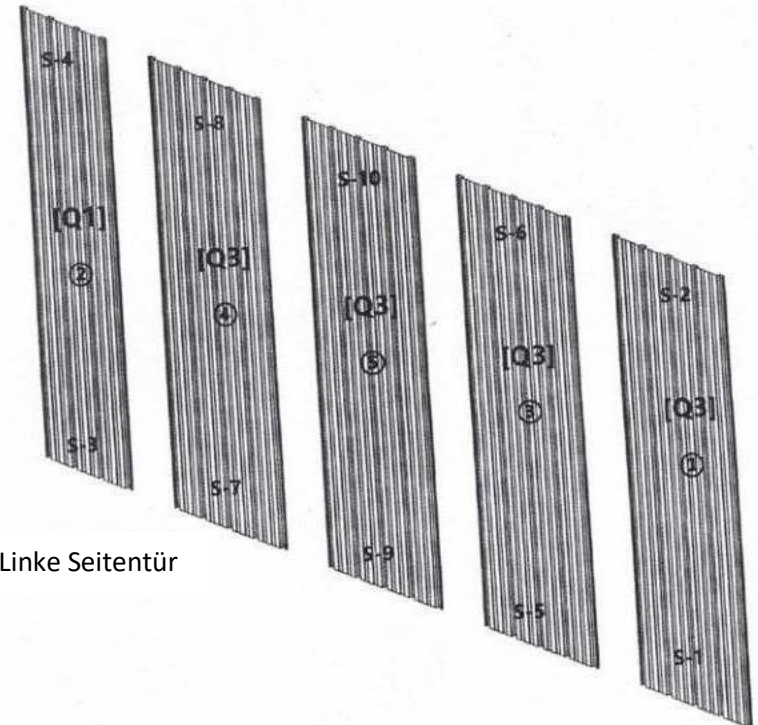

Linke Seitentür

2

Wandpaneele



[Q1] x 2



[S3] x 12



[S3] x 12

2.11

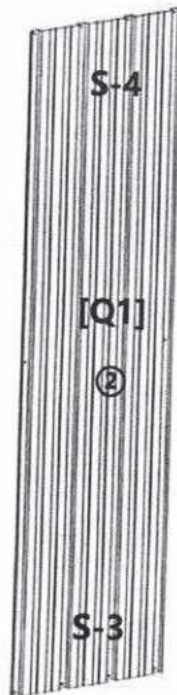
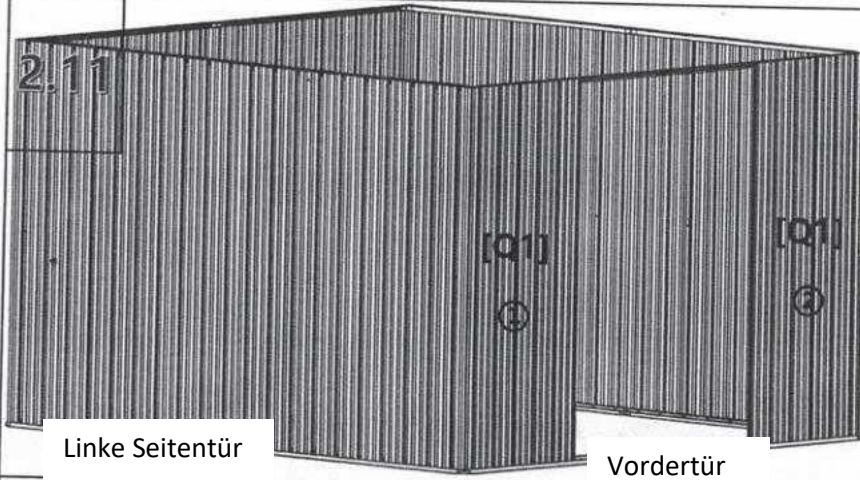

2

Wandpaneele



[LL] x 1



[LR] x 1



[S3] x 6



[S4] x 6



[S1] x 2 [S2] x 2

2.12

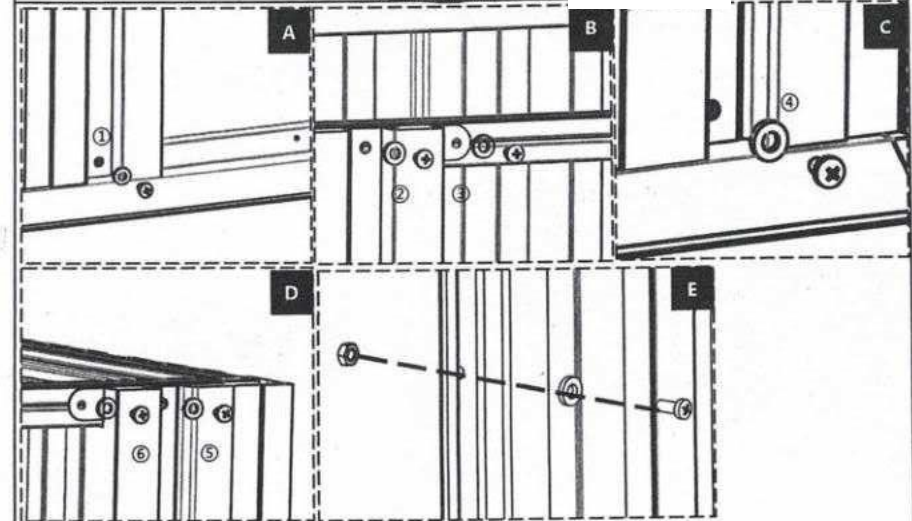
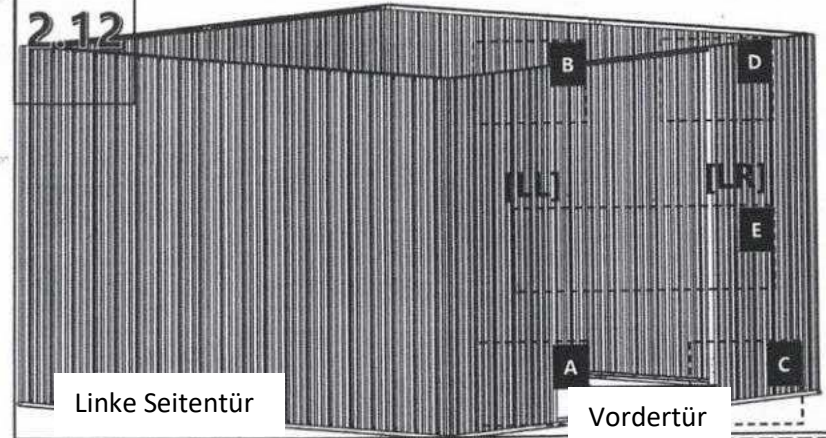

3 Dachpaneele

3.1

[SL]x2 [SR]x2

[J1] x 4

[J2] x 4

[S1]x12 [S2]x12

[S4] x 8

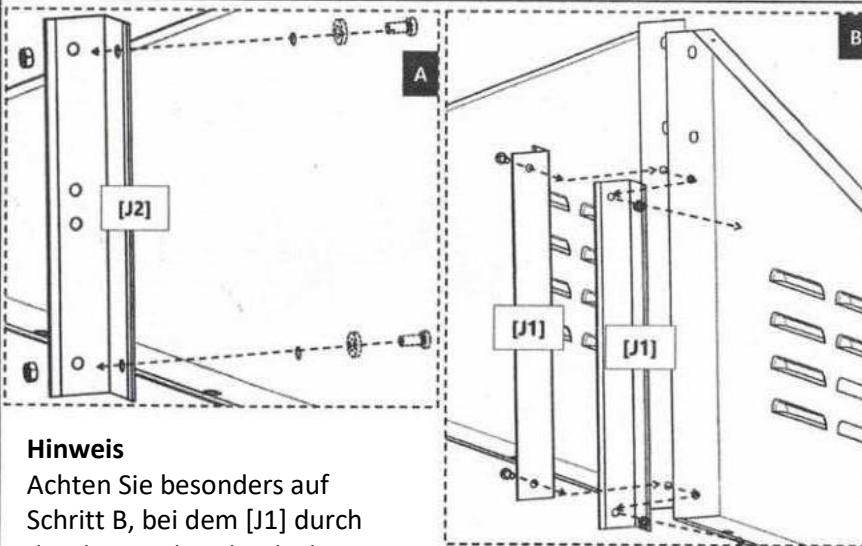
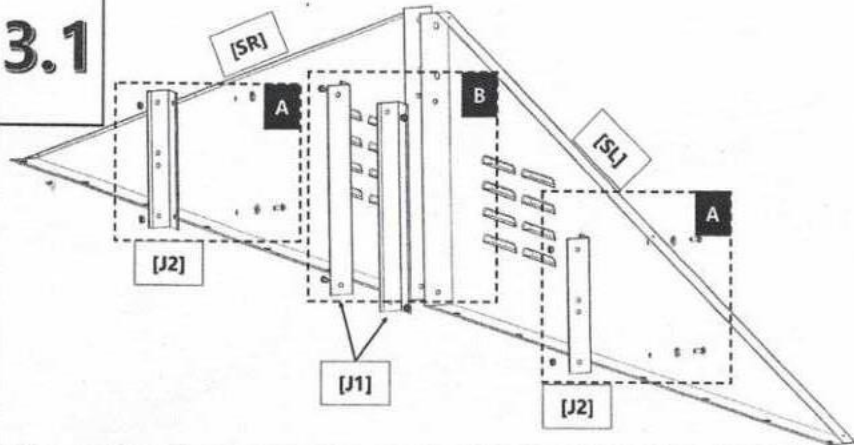

Hinweis

Achten Sie besonders auf Schritt B, bei dem [J1] durch das dritte Schraubenloch an [SL] und [SRJ] angeschlossen wird. Die beiden oberen Schraubenlöcher an [SL] und [SR] werden in diesem Schritt nicht verwendet.

3 Dachpaneele

3.2

[H1] x 4

[H2] x 4

[S1]x16 [S2]x16

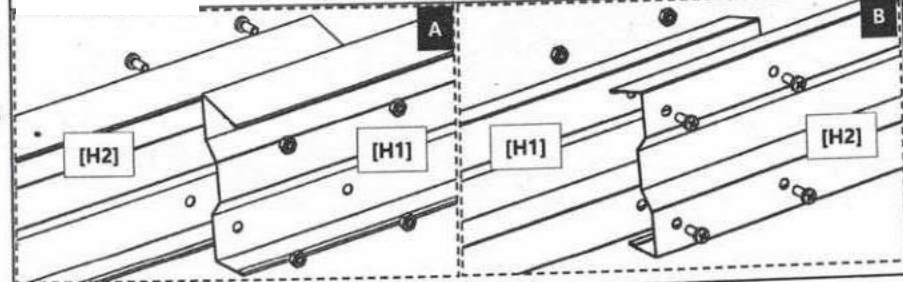
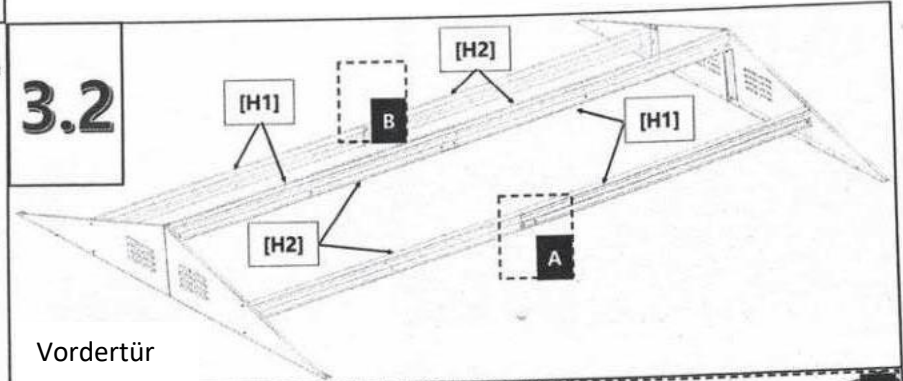

3.3

Vordertür

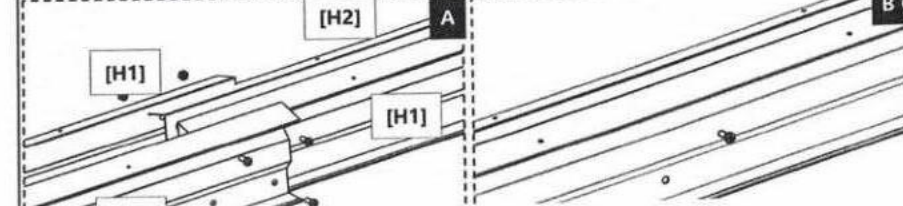
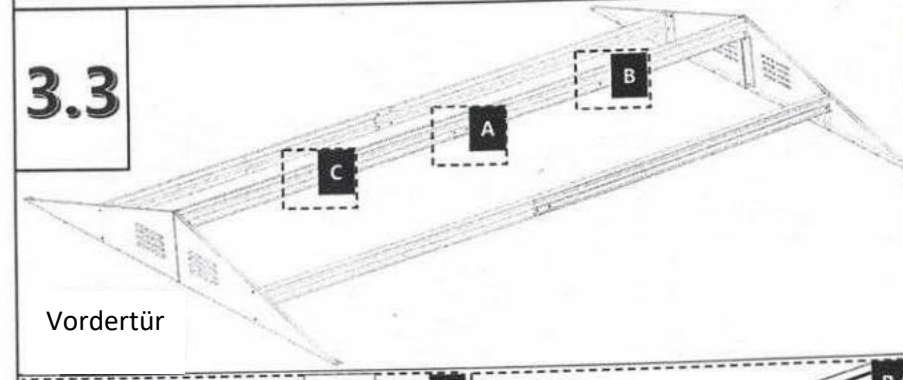

3

Dachpaneele



[S1] x 16 [S2] x 16

3.4

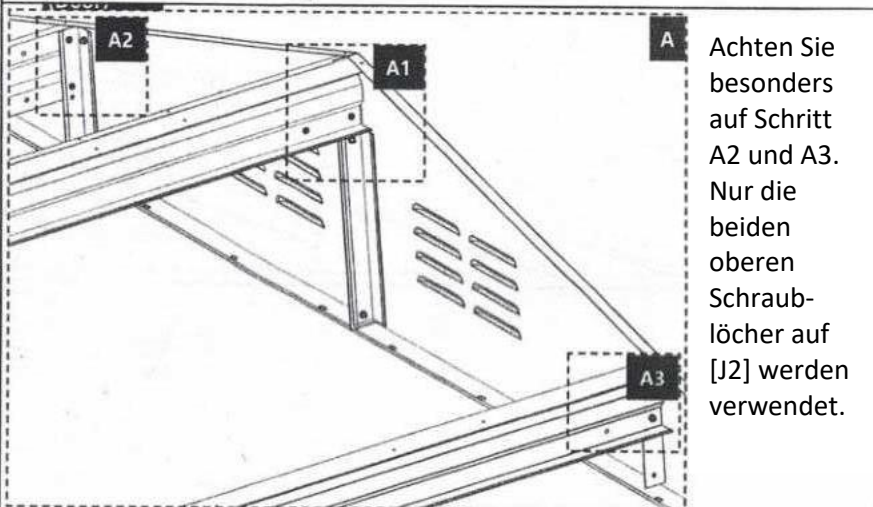
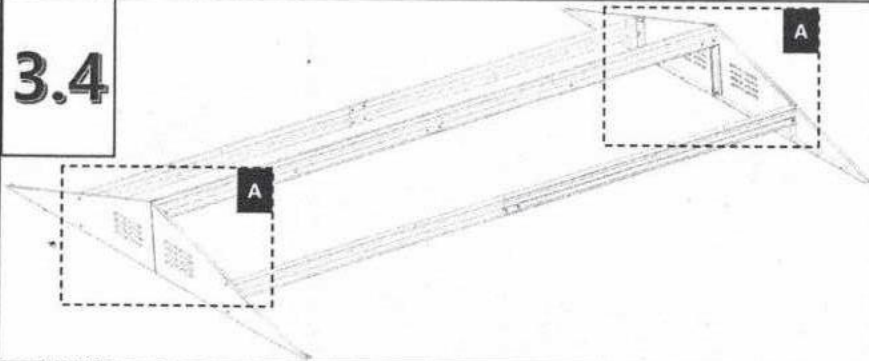

Achten Sie besonders auf Schritt A2 und A3. Nur die beiden oberen Schraublöcher auf [J2] werden verwendet.

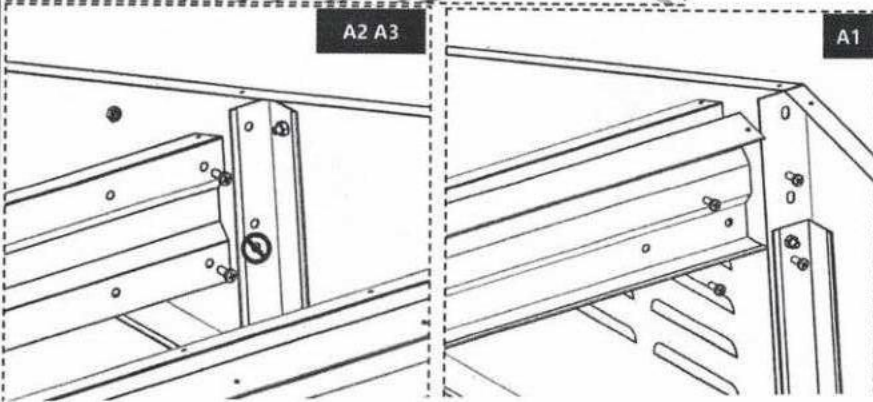

3

Dachpaneele



[S3] x 14



[S4] x 14

3.5

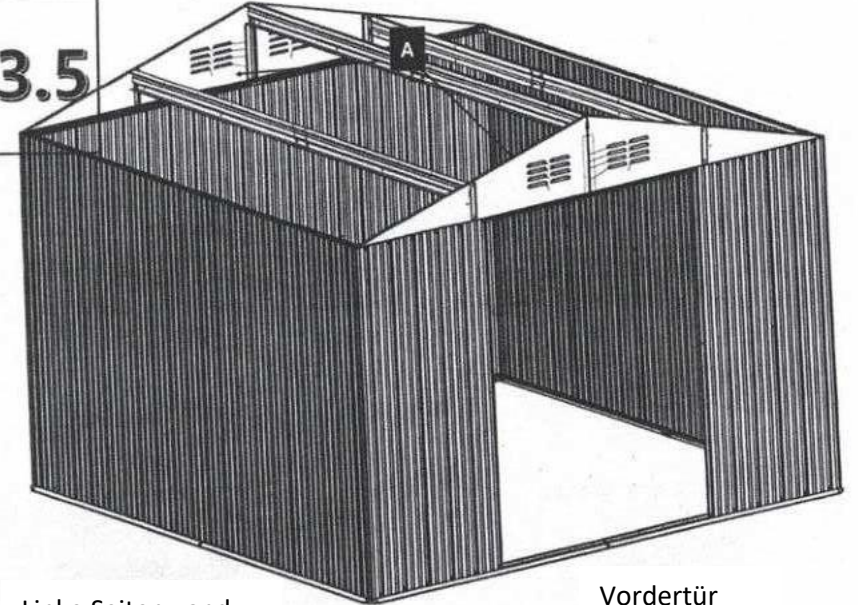

Linke Seitenwand

Vordertür

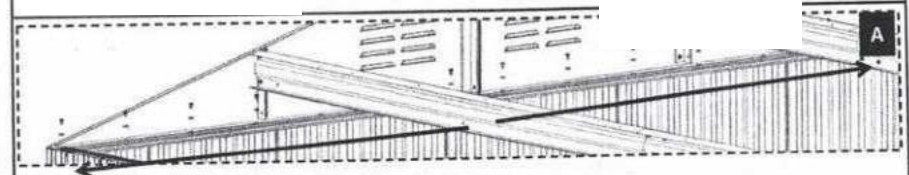

Beginnen Sie bei der Befestigung der Schrauben in der Mitte und folgen Sie dem Pfeil.

3 Dachpaneele



3.6

[W1] x 3



[W2] x 3



[W3] x 3



[W4] x 3

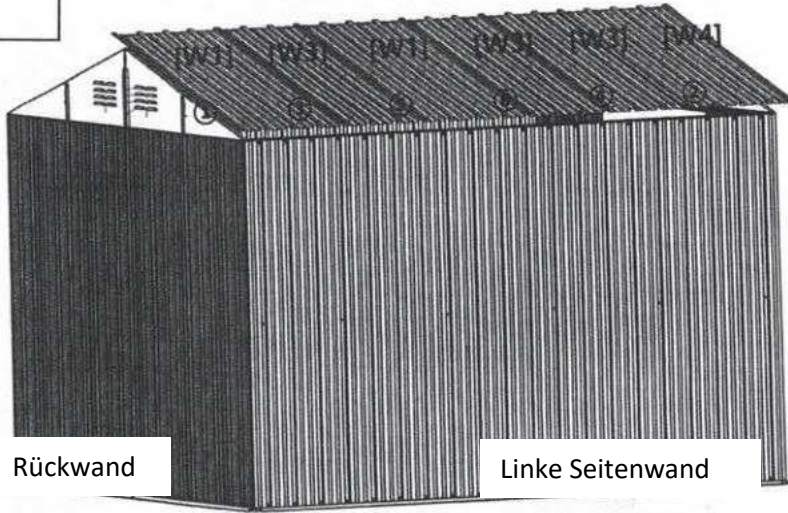

Rückwand

Linke Seitenwand

3.7

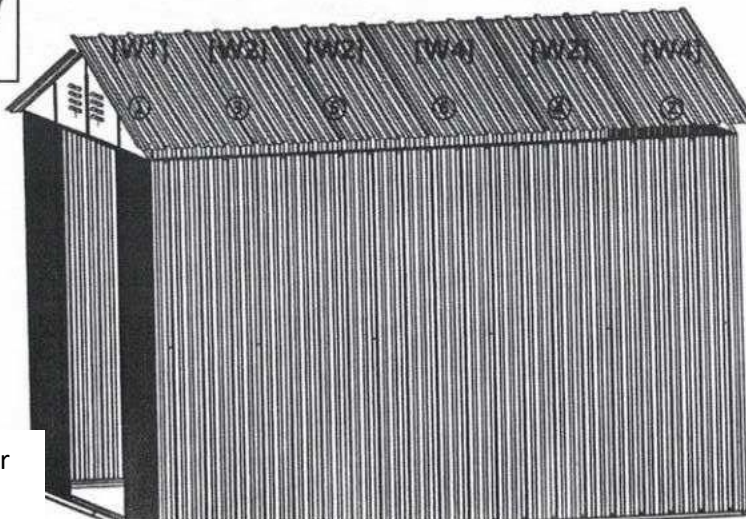

Vordertür

3

3.6

3.7

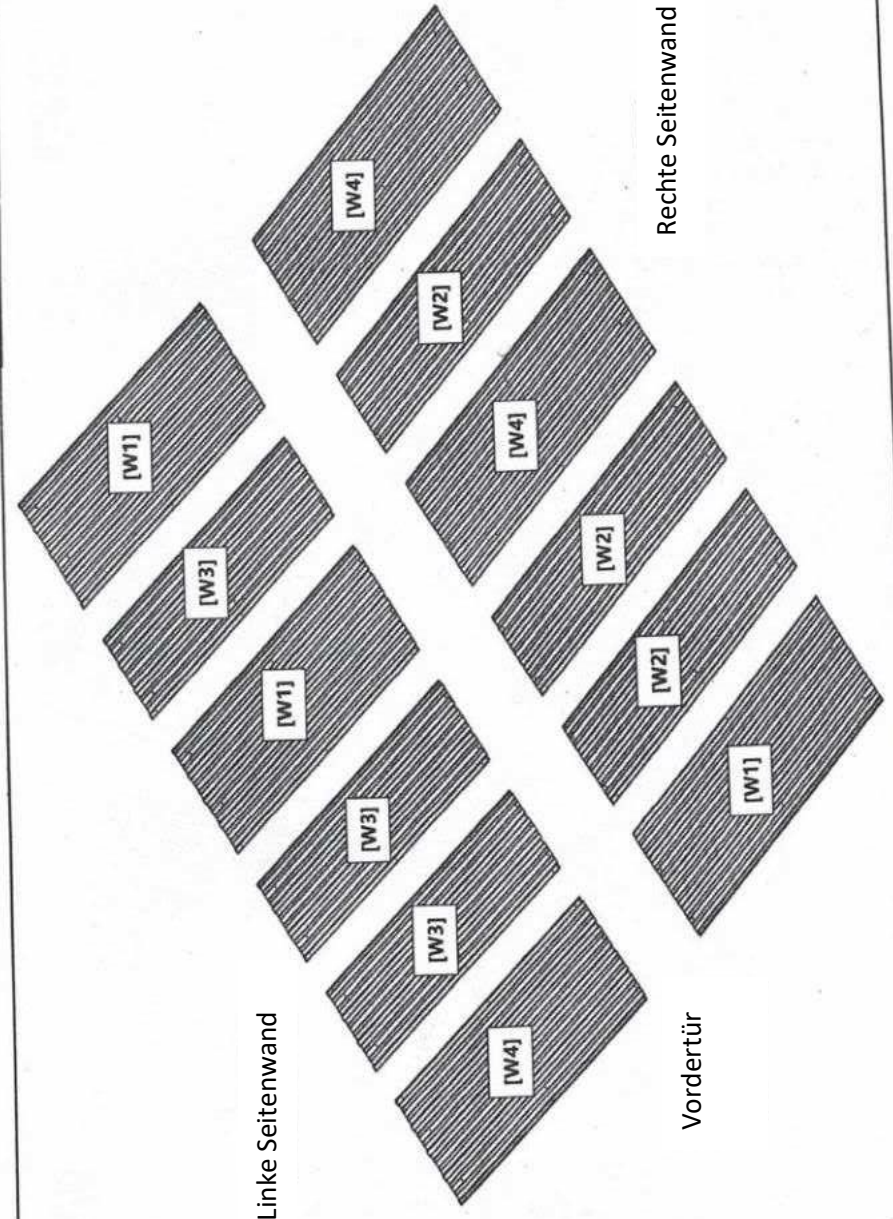

Linke Seitenwand

Rechte Seitenwand

Vordertür

3

Dachpaneele

3.6

3.7

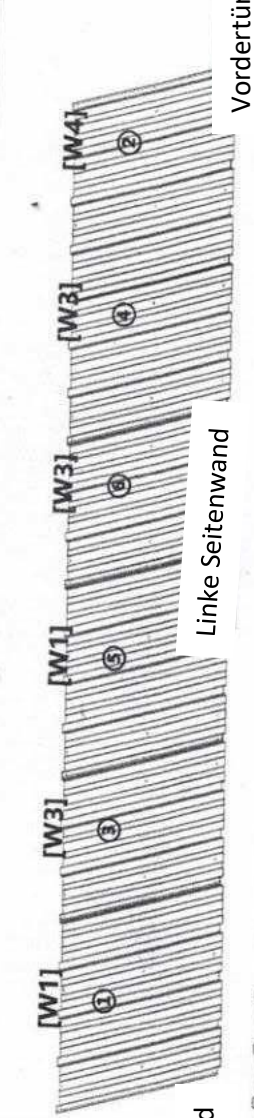

Rückwand

Linke Seitenwand

Vordertür

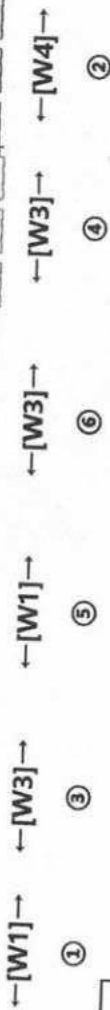

3.7

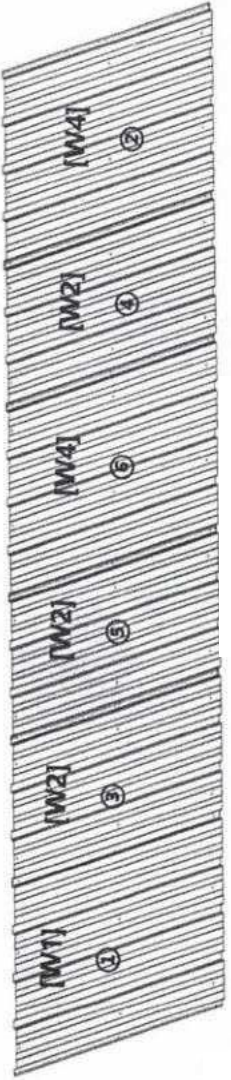

Vordertür

Rechte Seitenwand

Rückwand

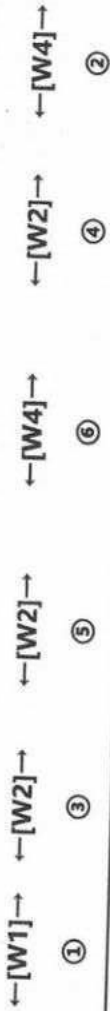

3

3.6

3.7



[S3]



[S4]

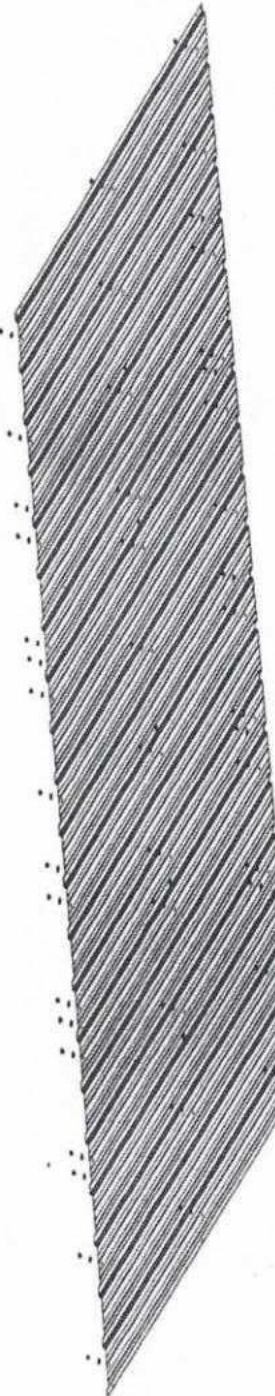

Schritt 3.6 und 3.7 sind die kniffligsten Schritte im gesamten Montageprozess, haben Sie also Geduld. Achten Sie bei der Montage von Dachpaneelen wie [W1] und [W2] darauf, dass Sie mit den Befestigungslöchern in der Mitte des Panels beginnen und dann oben und unten. Wenn Sie die Schrauben am oberen und unteren Ende der Dachpaneele befestigen, befestigen Sie die Schraubenlöcher LOS an den Rändern, da Sie in den folgenden Schritten einige der Schrauben lösen müssen.

BEFESTIGEN SIE DIE SCHRAUBENLÖCHER NICHT AN DER GANZ LINKEN UND GANZ RECHTEN KANTE.

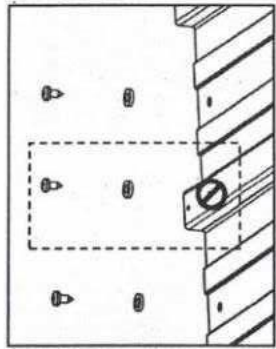
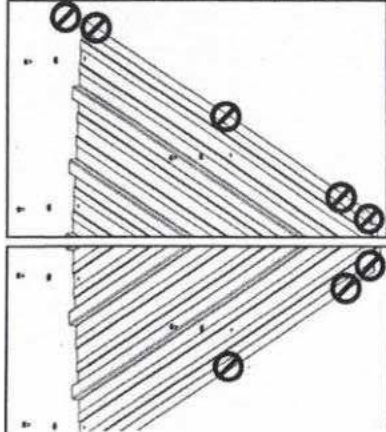

Schraublöcher auf den Rippen lose befestigen.

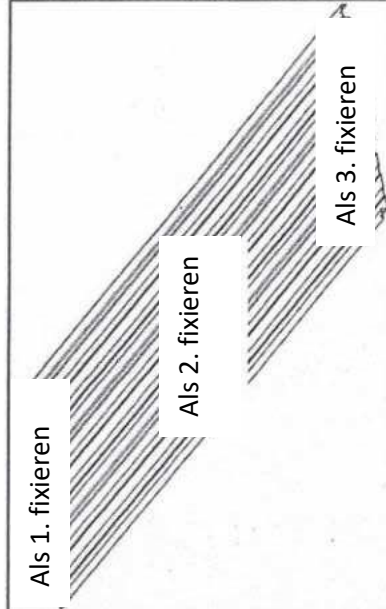

Als 1. fixieren

Als 2. fixieren

Als 3. fixieren

[S4] x 9

[S3] x 9

[G4] x 1

[G3] x 1

[L2] x 1

[L1] x 1

3

3.8

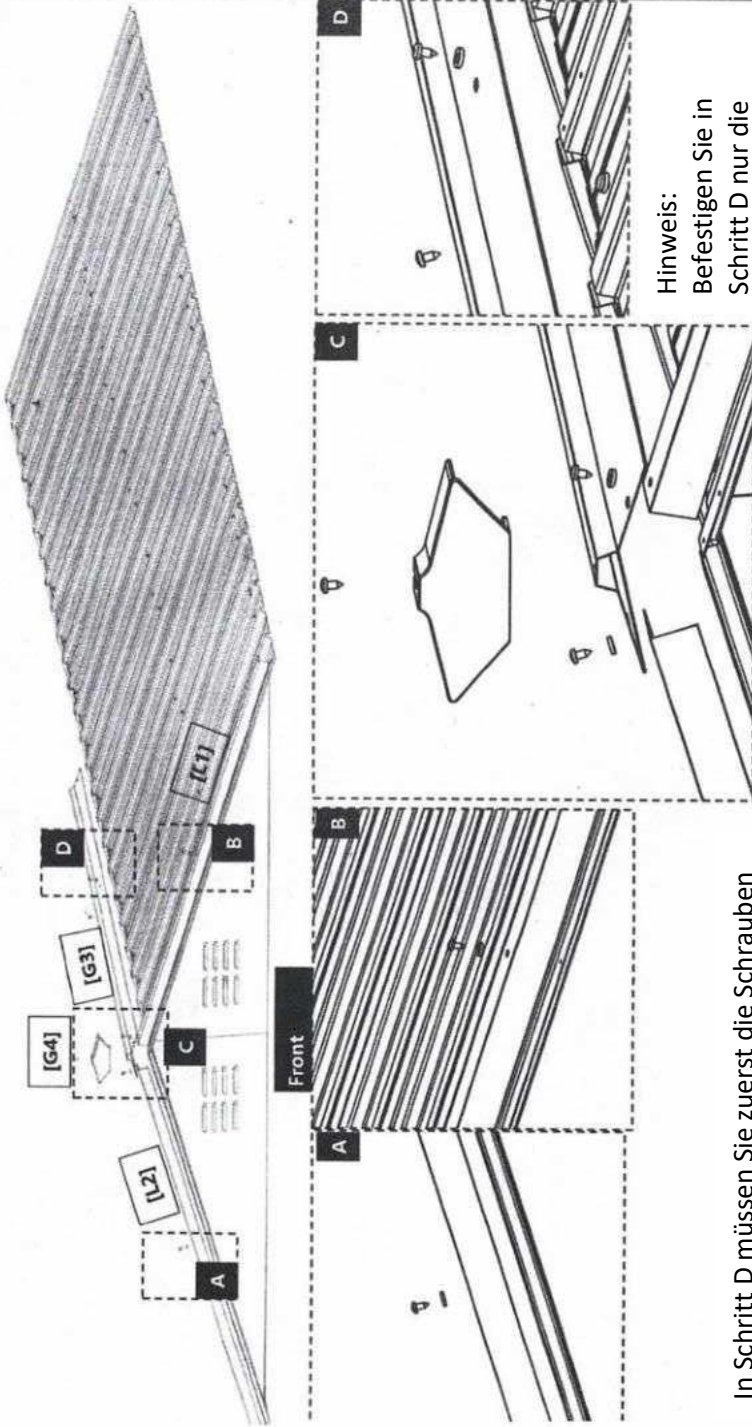

Hinweis:
Befestigen Sie in
Schritt D nur die
beiden Schraublöcher
in der Mitte.

In Schritt D müssen Sie zuerst die Schrauben
an den Dachplatten lösen.

[S4] x 9

[S3] x 9

[G4] x 1

[G1] x 1

[L2] x 1

[L1] x 1

3

3.9

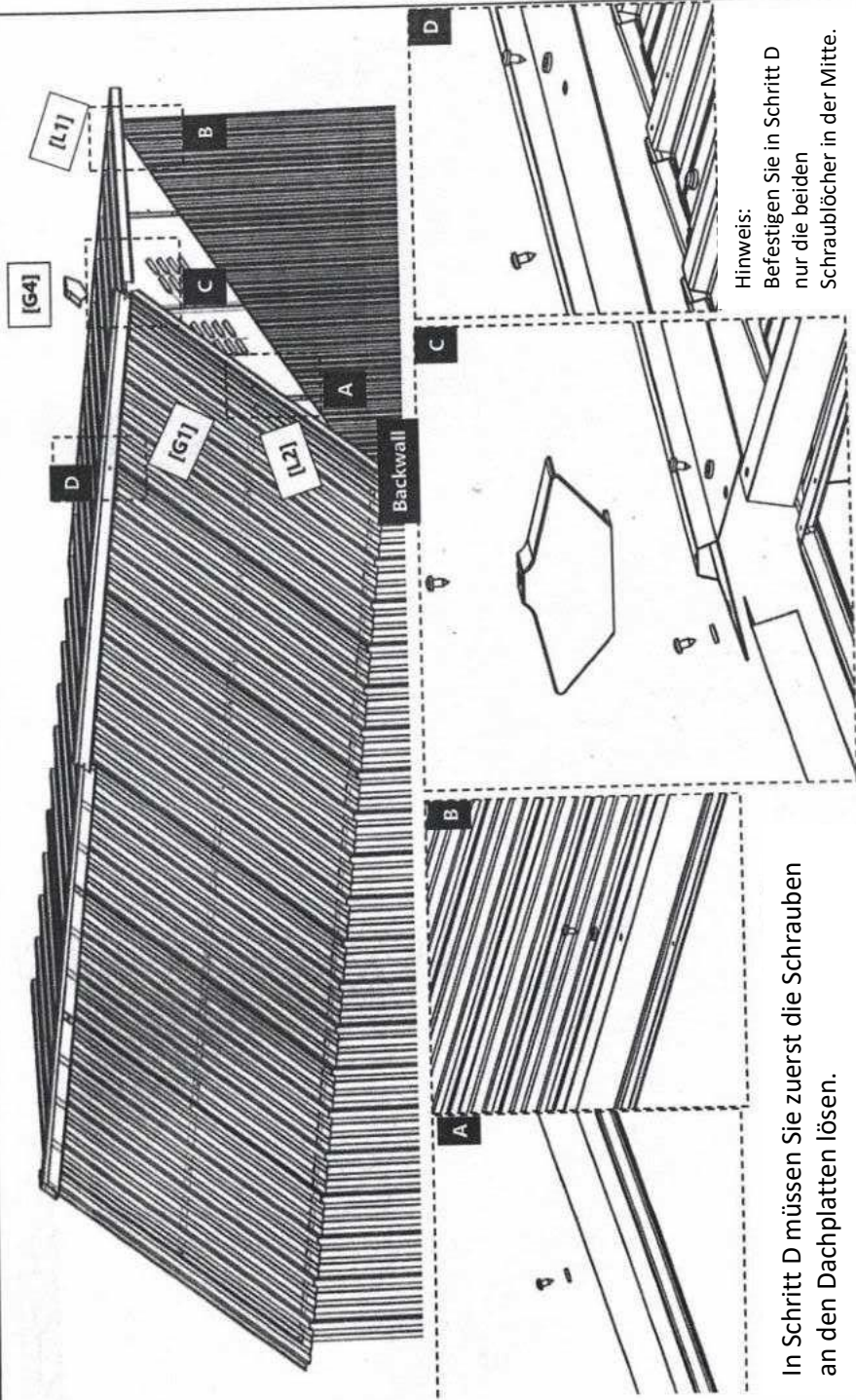

Hinweis:
Befestigen Sie in Schritt D
nur die beiden
Schraublöcher in der Mitte.

In Schritt D müssen Sie zuerst die Schrauben
an den Dachplatten lösen.

3

3.10



[G5] x 2



[S3] x 4



[S4] x 4

[L3] x 1

[L4] x 1

[L5] x 1

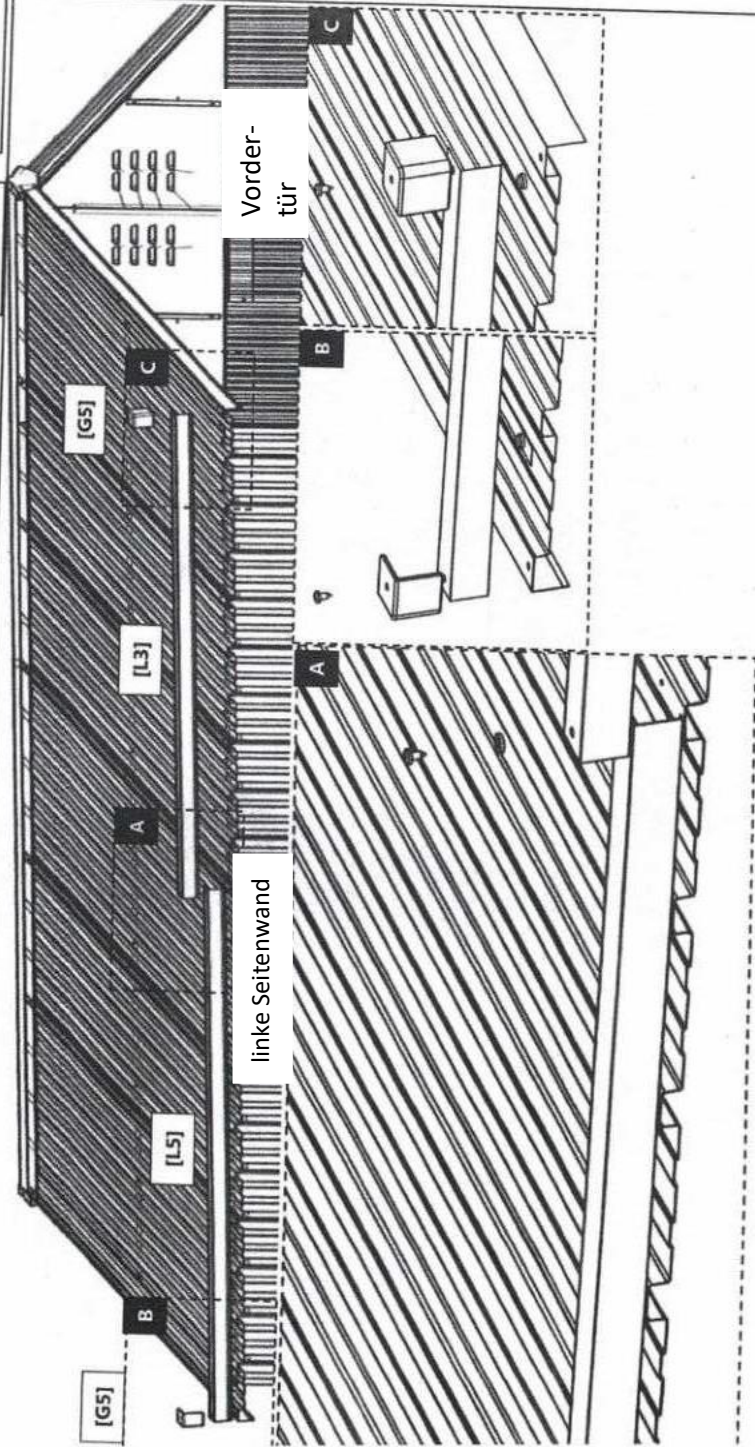

3

3.12



[G5] x 2



[S3] x 4



[S4] x 4

[L3] x 1

[L4] x 1

[L5] x 1

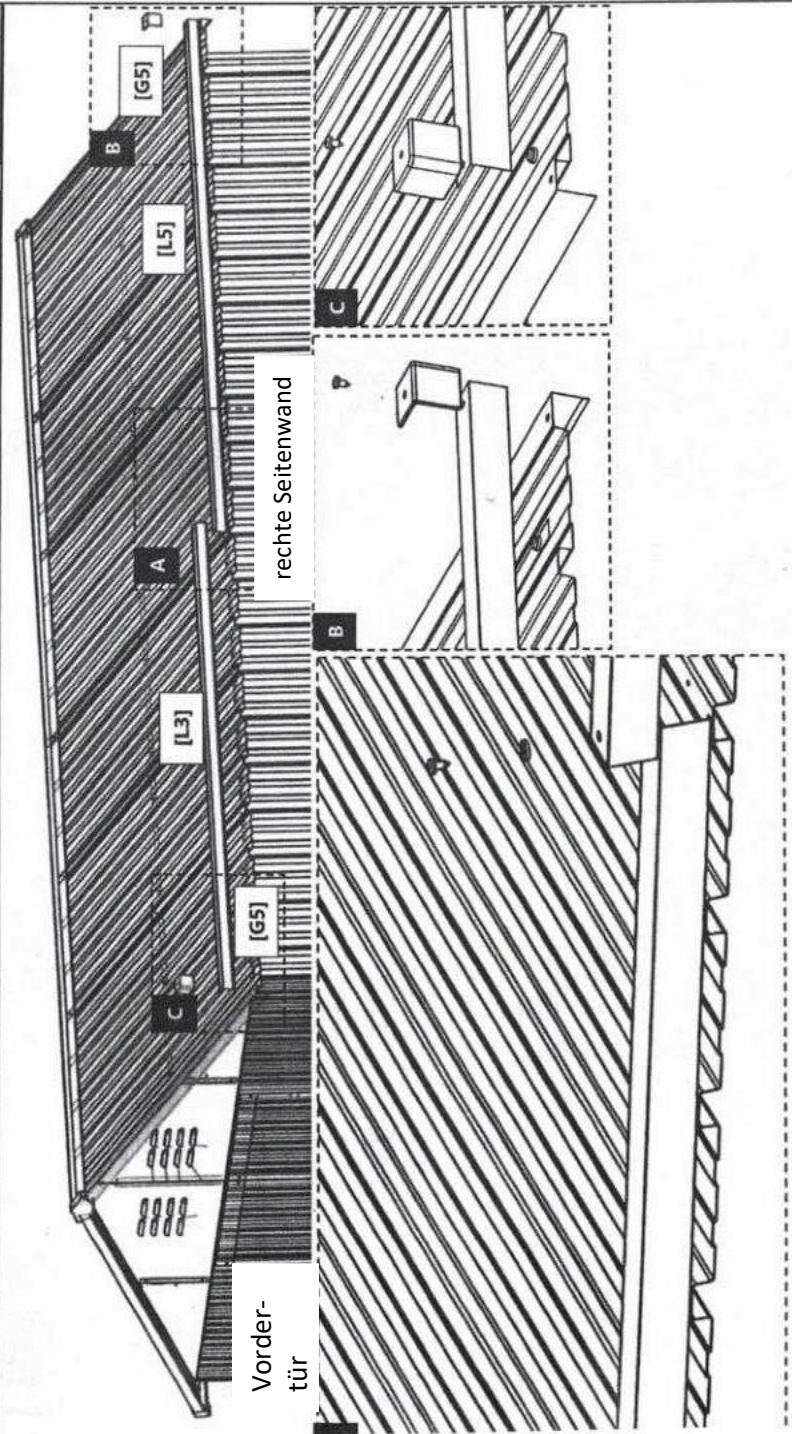

4

TÜR

4.1

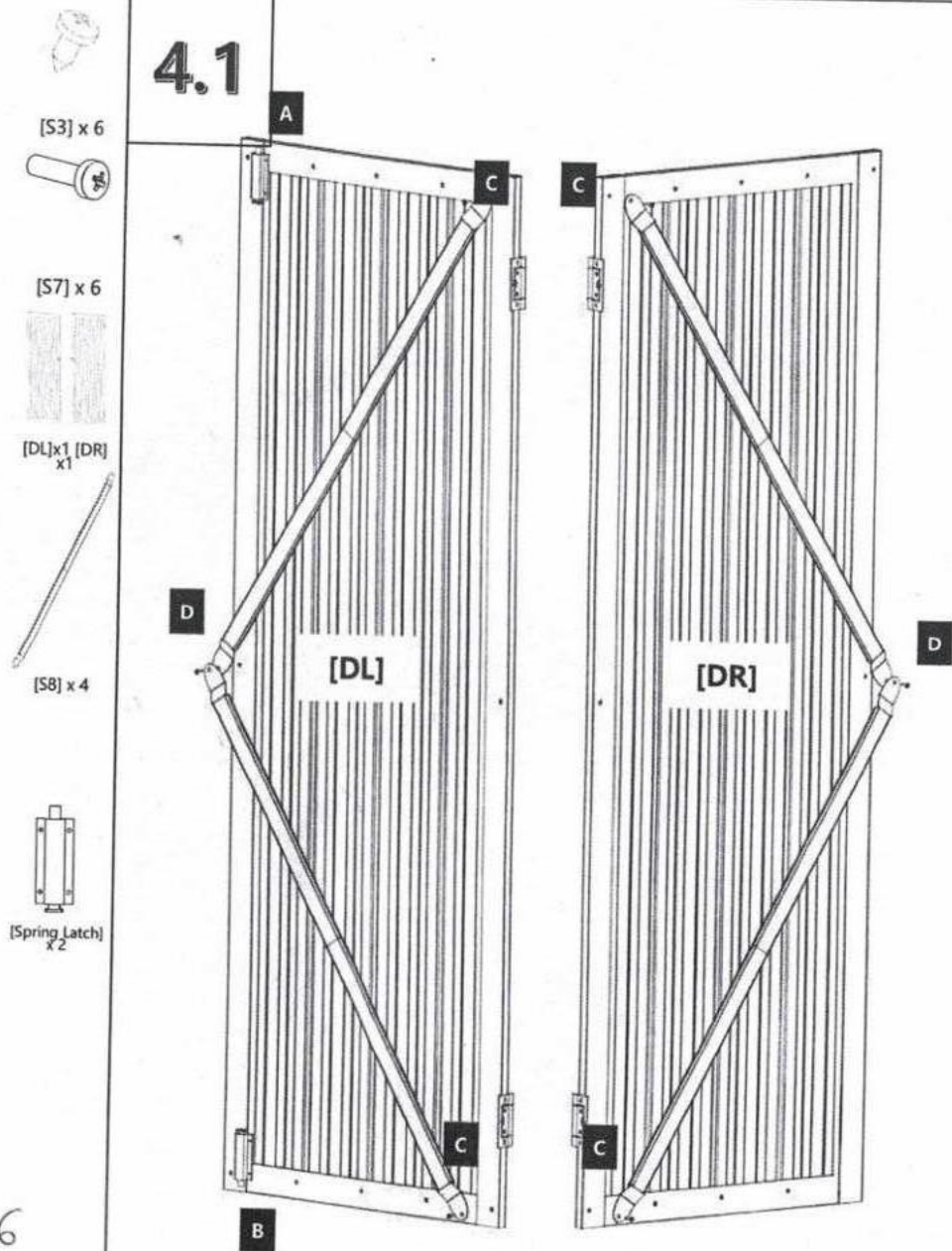

4

TÜR

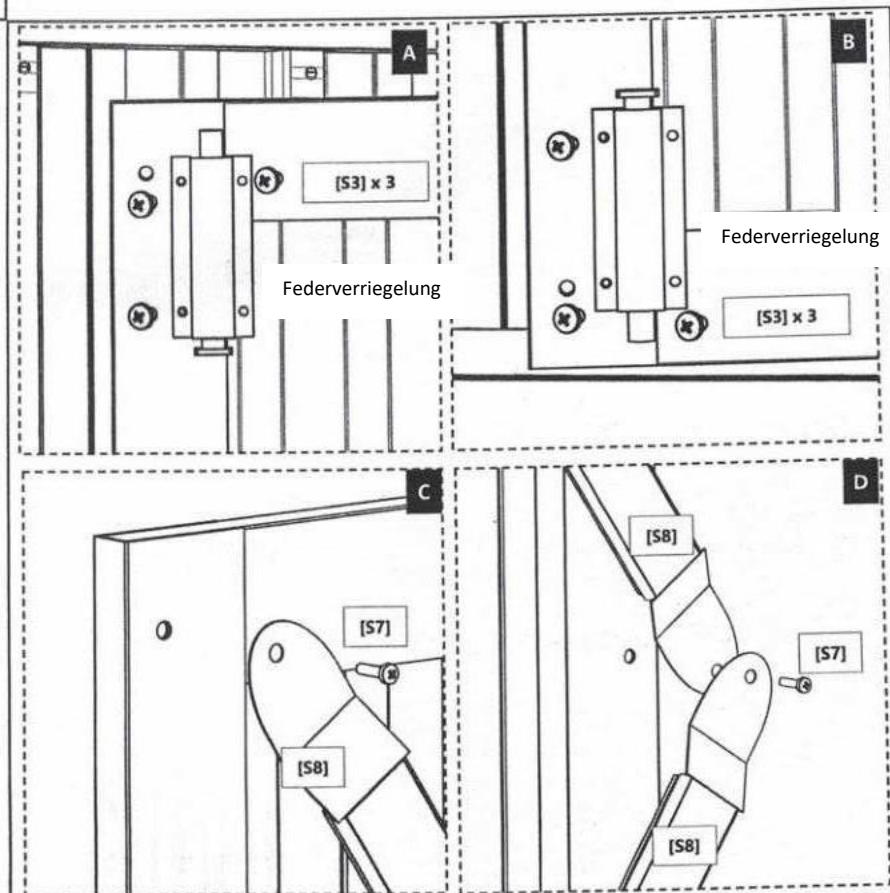

Hinweis

Es werden nur drei Schraubenlöcher an jeder Federverriegelung verwendet. Nur [DL] hat eine Federverriegelung.

4

TÜR



[S3] x 6



[latch] x 1



[DL] x 1 [DR] x 1

4.2

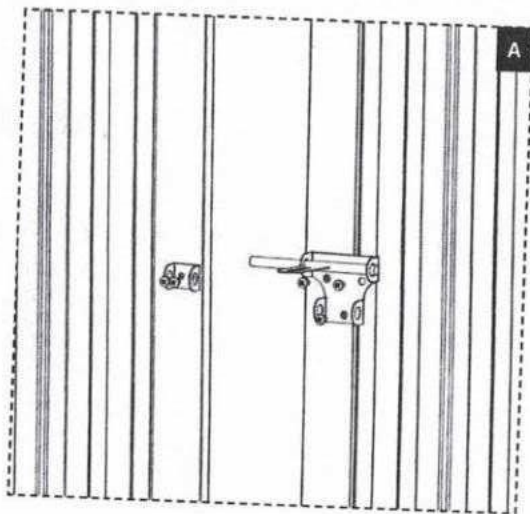
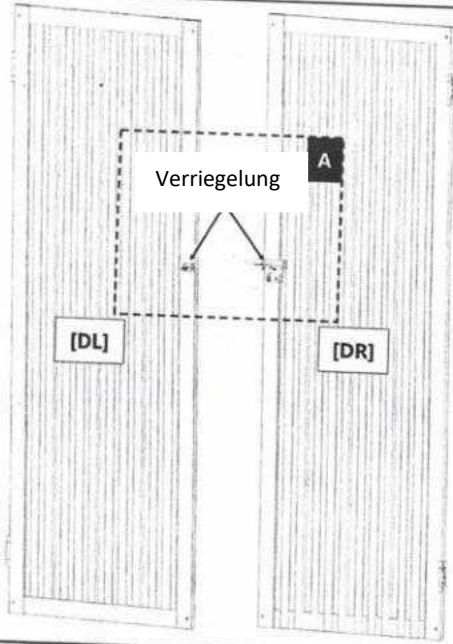

4

TÜR



[S3] x 12

4.2

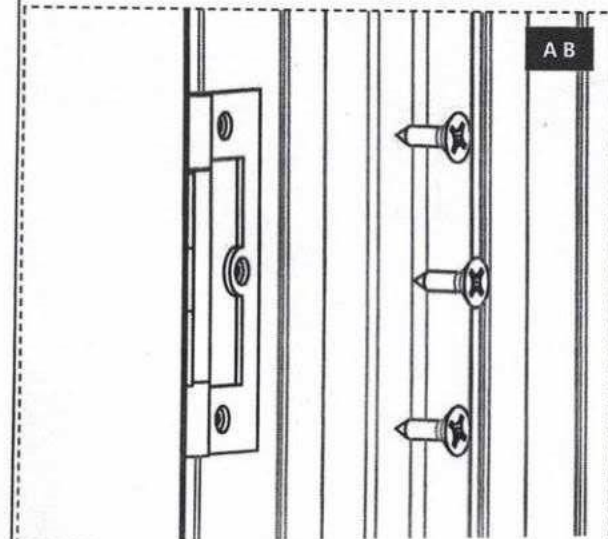
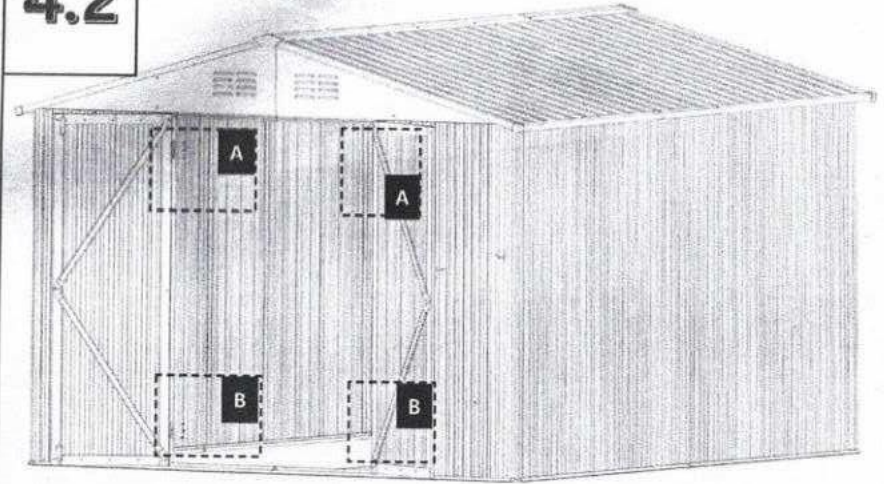

5

Sonstiges



[S1] [S2]

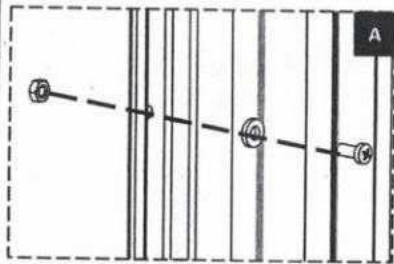
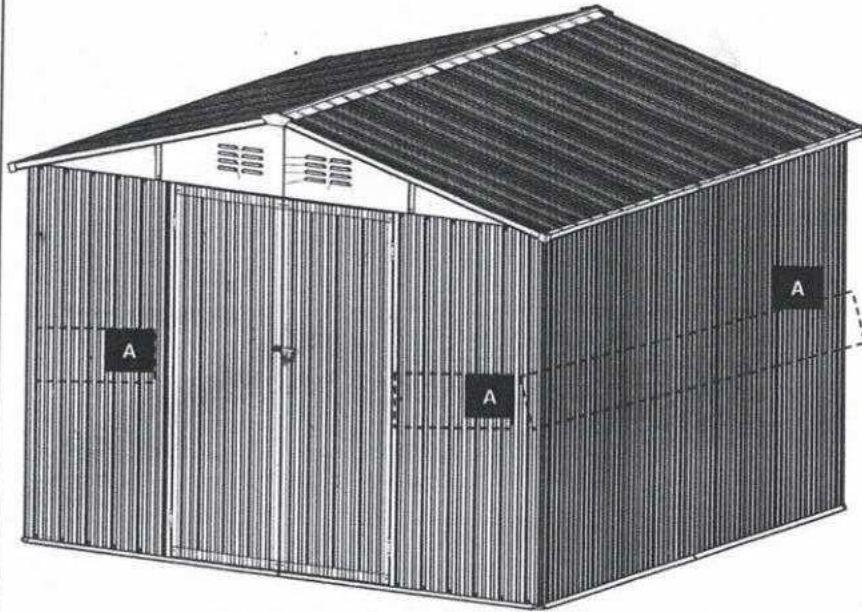

Schauen Sie nach nicht befestigten Schraublöchern in der Mitte der Wandplatten und befestigen Sie dies mit [S1] und [S2].