

SIEHT NACH MEHR AUS, ALS ES WIEGT



BPC Rhombusprofile sind die ideale Lösung für eine preisgünstige und pflegeleichte Verkleidung von Fassaden und anderen Bauwerken. Durch ihr leichtes Gewicht können sie auch in langen Längen mühelos montiert werden. Sie eignen sich u.a. bei vorgehängten Fassaden dekorativer Einsatzbereiche wie zum Beispiel Einfamilienhäuser. Die mono-extrudierten Profile sind in klassischen Grau-, Anthrazit- oder natürlichen Brauntönen verfügbar. Sie vergrauen nicht und halten über Jahre ihre Optik, ohne dabei aufwändig geölt oder gepflegt werden zu müssen. Der seit Jahren bewährte Montageclip System⁴⁹ ermöglicht dabei eine schnelle und einfache Montage, ebenso wie die optionalen Abschlusslösungen aus Aluminium.

www.barth1873.de

MONTAGEANWEISUNG TRENDGARD BPC RHOMBUSPROFILE

Trendgard BPC Rhombusprofile werden auf vertikal montierten Unterkonstruktionsleisten (im Folgenden kurz UK genannt) mit Montageclips hinterlüftet befestigt.

Die UK wird auf eine ggf. vorher bauseits erstellte Isolierung geschraubt.

Eine Isolierung besteht i.d.R. aus 2 Lagen Dämmmaterial, welche zwischen vertikal und horizontal befestigte Rahmen eingepasst ist. Davor sollte eine geeignete Fassadenbahn überlappend, diffusionsoffen und wasserableitend liegen.

Diese Anleitung beschreibt die Montage der Trendgard BPC Rhombusprofile mit System49 auf der fest am dahinter liegenden Baukörper montierten UK. Der Aufbau hinter dieser UK ist abhängig von den Bauvorschriften und den technischen Möglichkeiten zu gestalten und nicht Bestandteil dieser Montagevorschrift.

Der untere Abstand der Verkleidung zum Boden wird entsprechend dem geforderten Spritzwasserschutz (abhängig vom Bodenmaterial) ausgeführt.

Die Isolierung und die Hinterlüftung zwischen der UK ist mit einem horizontal angebrachten Lochblech oder funktionsgleichem Material vor Kleintieren (nicht gegen Insekten) zu schützen.

HINWEIS

Trendgard BPC Rhombusprofile haben eine natürliche Wärmeausdehnung. Dafür muss an den Enden ein Abstand von 6 mm zum nächsten Profil (Rhombus oder Alu) eingehalten werden.

An den Enden dürfen die Profile nicht mehr als 8 cm Abstand zur Befestigung haben.



UNTERKONSTRUKTION

Bei sorgfältiger Planung wird die Höhenlage der untersten Reihe so gewählt, dass an Bauöffnungen und am oberen Verkleidungsende keine schmalen Passstücke eingefügt werden müssen. Entsprechend werden die Befestigungsleisten montiert.

Die UK aus Aluminium oder Holz wird senkrecht mit einem Abstand von max. 60 cm auf den dahinter liegenden Aufbau geschraubt. Bei zu erwartenden höheren, dynamischen Belastungen (z.B. Ballspiele, Windlast an Außenecken) ist ein engerer UK-Abstand zu wählen.

An den Rändern und Ecken ist für die Abschluss- und Übergangsprofile ebenfalls eine passende Leiste vorzusehen. (Abb. 5-9)

VERBINDUNGEN UND ANSCHLÜSSE

Es gibt passende Aluminiumprofile für Innenecken, Außenecken, vertikale Unterteilungen, vertikale Randabschlüsse und horizontale, obere Randabdeckung.

Diese Profile werden in die dazugehörigen Nylon-Adapter eingerastet, welche zuvor mit einem Abstand von max. 60 cm auf der zusätzlichen UK mit ausreichend Platz für die Wärmeausdehnung verschraubt wurde. (Abb. 4-9)

Montage der TrendGard BPC Rhombusprofile

Die Montage beginnt am unteren Fassadenende. Am unteren Rand wird mit System49 Verbindern der Kleintierschutz befestigt (Abb. 1). Die Clips werden dabei genau auf gleicher Höhe befestigt.

Die zuvor auf passende Länge geschnittenen Trendgard BPC Rhombusprofile werden mit der unteren Feder in die Clips eingesteckt und mit einem weiteren Verbindungsclip an der oberen Feder befestigt. Die Clips dabei nicht verkanten und die Profile ggf. mit einem Gummihammer einsetzen.

Alle weiteren Reihen werden fortlaufend von unten nach oben sinngemäß montiert (Abb. 2)
Die letzte Reihe wird mit System49 Start/Endclips befestigt (Abb. 3).

Die Befestigung der Abschlussleisten an den Seiten und oben vervollständigt die Montage. (Abb. 4-9)

Alle Angaben beruhen auf dem aktuellen Stand der Technik und erfolgen nach bestem Wissen. Abbildungen können abweichen. Zeichnungen sind nicht maßstabgetreu. Bei abweichender Verwendung und Montage erlischt die Gewährleistung. Alle Rechte, Irrtum und Änderungen, die dem technischen Fortschritt dienen sind vorbehalten. Herausgeber: Barth & Co. GmbH, Korschenbroich.

Alle Rechte vorbehalten. Nachdruck, Verbreitung, Vervielfältigungen, auch in Auszügen bedürfen der ausdrücklichen Genehmigung.
F.W. Barth & Co. GmbH, Fuggerstraße 24/352 Korschenbroich©



Abbildung: 1



Abbildung: 2

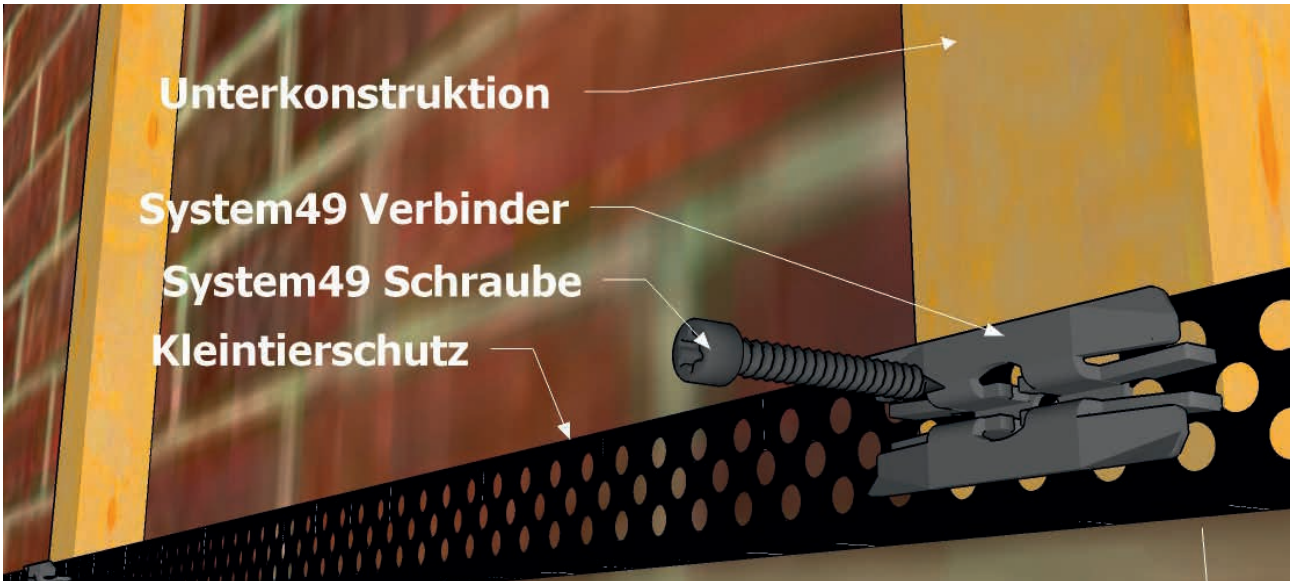

Abbildung: 3

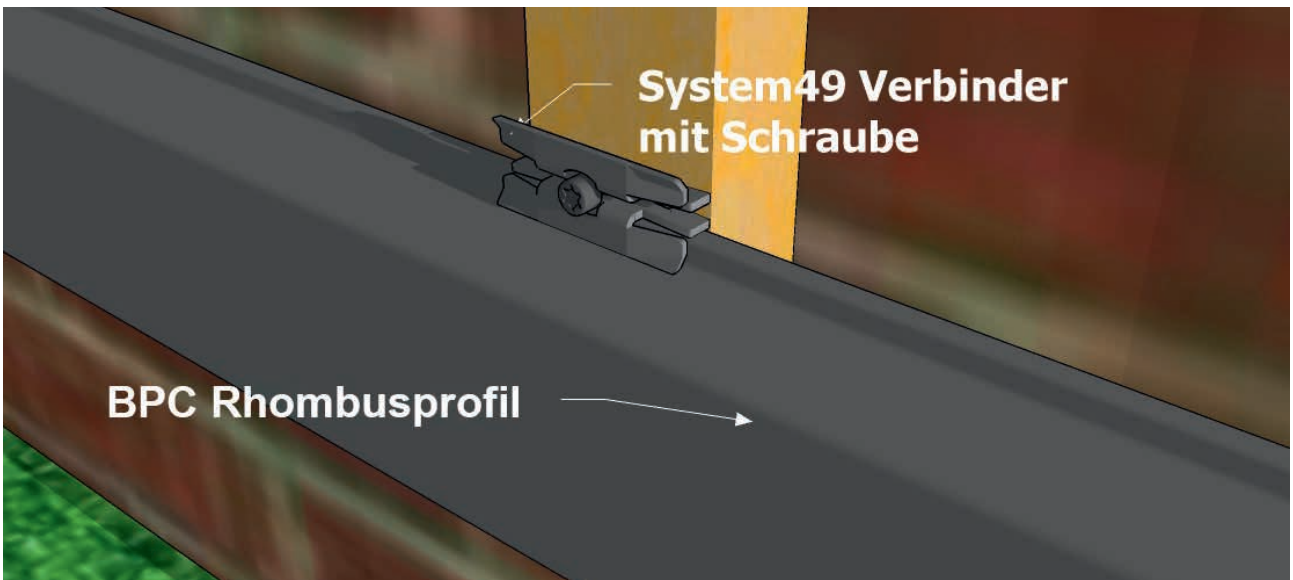

Abbildung 4: Abschluss seitlich

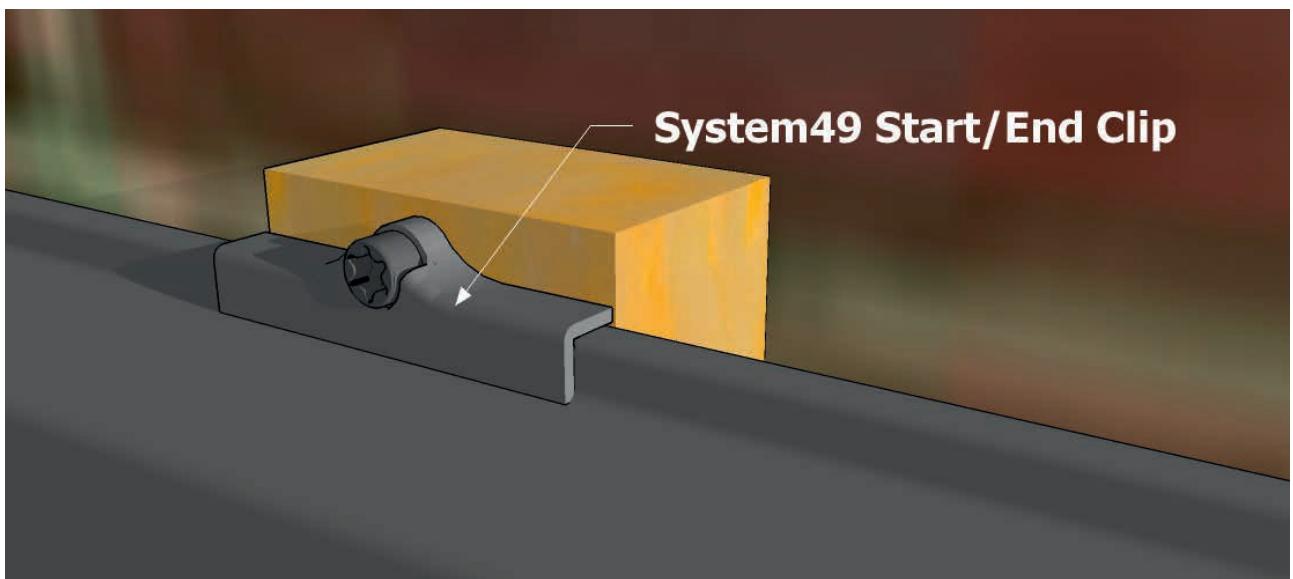

Abbildung 5: Abschluss von oben



Abbildung 6: Innenecke von oben

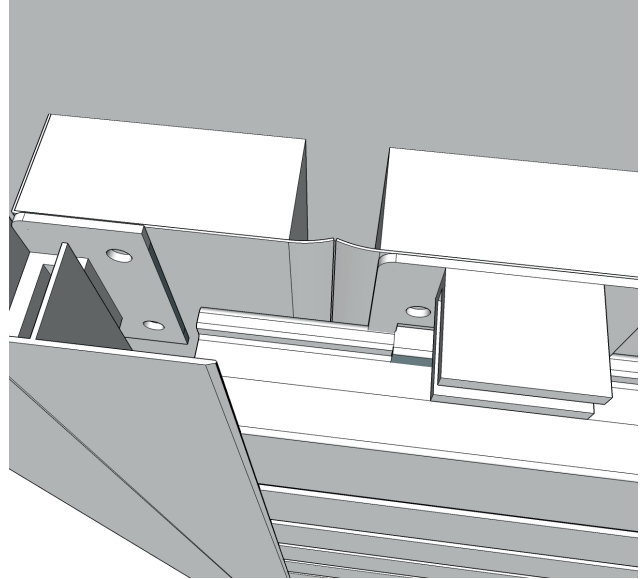

Abbildung 7: Innenecke von vorne

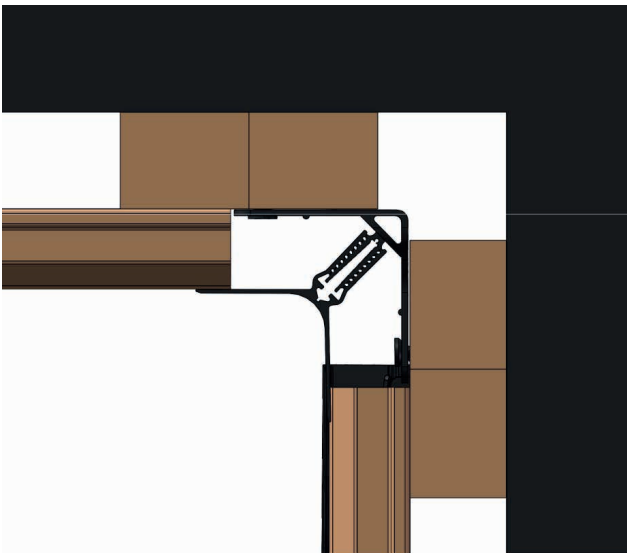

Abbildung 8: Aussenecke von oben

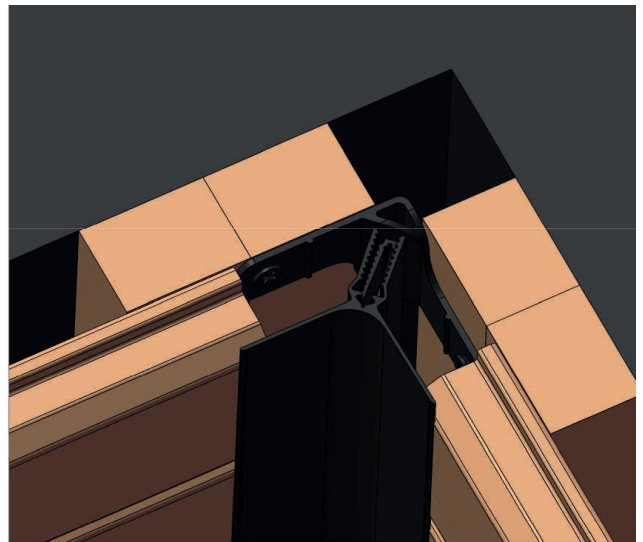
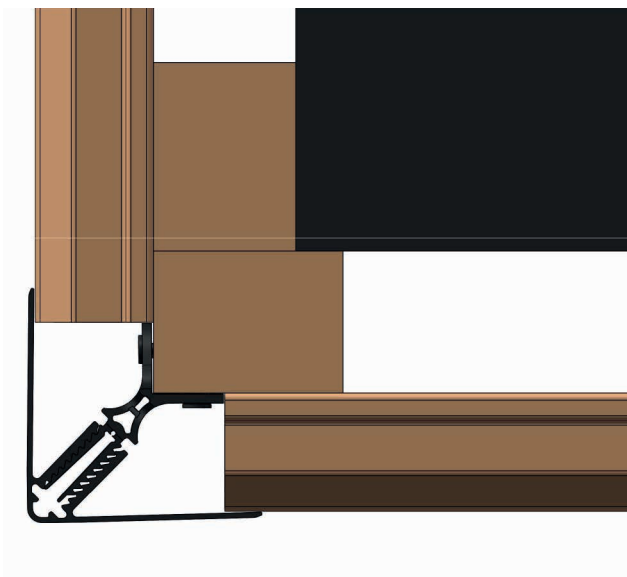
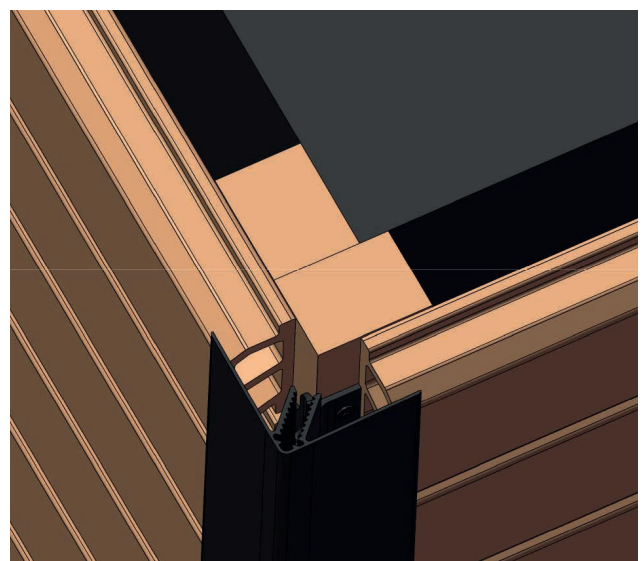

Abbildung 9: Aussenecke von vorne